



RAAD VAN BEHEER  
HOUDEN VAN HONDEN



COMMISSIE FCI-Obedience  
UITVOERINGSREGELS FCI-Obedience

# UITVOERINGSREGELS FCI-OBEDIENCE

Secretariaat:

Raad van Beheer

Emmalaan 16-18, 1075 AV Amsterdam

Postbus75901, 1070AX Amsterdam

Tel: 020 664 4471

Email: [Maria.Groot@FCIOBEDIENCE.NL](mailto:Maria.Groot@FCIOBEDIENCE.NL)

Reglementen – uitgave 5 maart 2025

Niets uit deze uitgave mag worden verveelvoudigd en/of openbaar gemaakt worden door middel van druk, fotokopie, microfilm of op welke andere wijze dan ook, zonder voorafgaande schriftelijke toestemming van de uitgever.

# RAAD VAN BEHEER – UITVOERINGSREGELS FCI-OBEDIENCE

## Inhoud

<b>REGELS EN RICHTLIJNEN VOOR HET UITVOEREN EN BEOORDELEN VAN DE INDIVIDUELE OEFENINGEN.....</b>	<b>5</b>
Algemene richtlijnen en bepalingen voor het uitvoeren van de oefeningen .....	5
Algemene richtlijnen en bepalingen voor het beoordelen van de oefeningen .....	9
PROGRAMMA OBEDIENCE KLASSE PRE-BEGINNERS .....	14
PB.1 OEFENING NEGEREN VAN ANDERE HONDEN .....	14
PB.2 OEFENING 1 MINUUT AF IN ZICHT .....	15
PB.3 OEFENING LOS VOLGEN OF AANGELIJND VOLGEN .....	16
PB.4 OEFENING KOMEN OP BEVEL .....	17
PB.5 OEFENING ROND EEN GROEP PIONNEN/TON STUREN .....	17
PB.6 OEFENING ZIT, STA of AF TIJDENS VOLGEN .....	18
PB.7 OEFENING VLAKE APPORT .....	19
PB.8 OEFENING POSITIES OP AFSTAND .....	20
PB.9 OEFENING VAK ZENDEN MET AF .....	21
PB.10 OEFENING SPRONG OVER DE HOOGTESPRONG.....	22
PB.11 OEFENING ALGEMENE INDRUK .....	22
PROGRAMMA OBEDIENCE KLASSE B.....	23
B.1 OEFENING NEGEREN VAN ANDERE HONDEN .....	23
B.2 OEFENING 1 MINUUT AF IN ZICHT.....	24
B.3 OEFENING LOS VOLGEN OF AANGELIJND VOLGEN .....	25
B.4 OEFENING KOMEN OP BEVEL .....	26
B.5 OEFENING ROND EEN GROEP PIONNEN/TON STUREN .....	27
B.6 OEFENING ZIT, STA of AF TIJDENS VOLGEN .....	28
B.7 OEFENING VLAKE APPORT .....	29
B.8 OEFENING POSITIES OP AFSTAND .....	29
B.9 OEFENING VAK ZENDEN MET AF .....	30
B.10 OEFENING SPRONG OVER DE HOOGTESPRONG.....	31
B.11 OEFENING ALGEMENE INDRUK .....	32
PROGRAMMA OBEDIENCE KLASSE 1.....	33
1.1 OEFENING 1 MINUUT ZITTEN IN ZICHT.....	33
1.2 OEFENING LOS VOLGEN.....	34
1.3 OEFENING ZIT, STA OF AF TIJDENS VOLGEN .....	34
1.4 OEFENING KOMEN OP BEVEL .....	36

## RAAD VAN BEHEER – UITVOERINGSREGELS FCI-OBEDIENCE

1.5	OEFENING VAK ZENDEN MET AF .....	36
1.6	OEFENING POSITIES OP AFSTAND .....	37
1.7	OEFENING APPORT OVER DE HOOGTESPRONG .....	38
1.8	OEFENING ROND EEN GROEP PIONNEN/TON STUREN .....	39
1.9	OEFENING ALGEMENE INDRUK .....	41
	PROGRAMMA OBEDIENCE KLASSE 2.....	42
2.1	OEFENING 2 MINUTEN LIGGEN UIT ZICHT MET AFLEIDING .....	42
2.1	OEFENING LOS VOLGEN.....	43
2.2	OEFENING ZIT, STA OF AF TIJDENS HET VOLGEN.....	44
2.4	OEFENING KOMEN MET STAAN.....	46
2.5	OEFENING VAK STUREN, AF EN AANSLUITEN.....	47
2.6	OEFENING RICHTINGAPPORT.....	49
2.7	OEFENING SORTEREN .....	51
2.8	OEFENING POSITIES OP AFSTAND .....	52
2.9	OEFENING ROND PIONNEN/TON, MET SPRONG OVER HOOGTESPRONG .....	53
2.10	OEFENING ALGEMENE INDRUK .....	55
	PROGRAMMA OBEDIENCE KLASSE 3.....	56
3.1	OEFENING 2 MINUTEN ZITTEN UIT ZICHT.....	56
3.2	OEFENING 1 MINUUT LIGGEN MET KOMEN OP BEVEL .....	56
3.3	OEFENING LOS VOLGEN.....	58
3.4	OEFENING POSITIES TIJDENS VOLGEN.....	58
3.3	LOS VOLGEN.....	58
3.4	POSITIES TIJDENS VOLGEN.....	59
3.5	OEFENING KOMEN MET STA, ZIT OF AF.....	63
3.6	OEFENING VOORUIT STUREN MET RICHTING, AF EN AANSLUITEN .....	64
3.7	OEFENING APPORT MET RICHTING .....	66
3.8	OEFENING OM PIONNEN/TON STUREN EN RICHTINGAPPORT OVER DE HOOGTESPRONG .	69
3.9	OEFENING SORTEREN .....	72
3.10	OEFENING POSITIES OP AFSTAND .....	74
	Appendix 1 Hoogtesprong.....	76
	Appendix 2 Uitzetpatronen pionnen/ton;.....	77

## REGELS EN RICHTLIJNEN VOOR HET UITVOEREN EN BEOORDELEN VAN DE INDIVIDUELE OEFENINGEN.

### Algemene richtlijnen en bepalingen voor het uitvoeren van de oefeningen

#### **Uitvoering**

1. Nationale richtlijnen kunnen bepalen dat alle honden moeten worden gecontroleerd alvorens zij de ring mogen betreden. Deze richtlijnen kunnen eveneens bepalen dat keurmeesters de hond mogen betasten.  
Gecontroleerd kan worden op aanwezigheid van een chip en controle van het nummer, het controleren van de schofthoogte en aanvaardbaar sociaal gedrag. Bij internationale wedstrijden kan een veterinaire controle plaatsvinden waarbij tevens wordt gecontroleerd of er twee testikels aanwezig zijn.
2. De keurmeester kan de volgorde van de oefeningen bepalen. De volgorde moet gelijk zijn voor alle deelnemers. De deelnemer mag 1 of meer oefeningen overslaan. De deelnemer dient vooraf aan de steward én de keurmeester te melden welke oefeningen hij/zij niet uit wil voeren. De algemene regel is het vooraf te melden, maar bij hoge uitzondering, voor de start van de desbetreffende oefening. Het overslaan van de groepsoefening moet vooraf gemeld worden zodat de juiste samenstelling van het aantal deelnemers correct ingedeeld kan worden.  
**Indien een groepsoefening wordt overgeslagen kan er geen kwalificatie worden behaald.**  
Voor klasse 3 geldt dat indien oefening 3.1 of oef 3.2 wordt overgeslagen dit automatisch geldt voor beide oefeningen. Hetzelfde geldt voor oefening 3.3 & 3.4
3. Iedere oefening start en eindigt met de hond in de startpositie. De startpositie is wanneer de hond aan de linkerkant naast de deelnemer zit.
4. De deelnemer loopt in normale pas bij alle oefeningen, met uitzondering van de oefening los volgen. Tijdens het los volgen kunnen langzame- en versnelde pas worden verlangd. Oefening 3.4 kan ook in versnelde pas worden gevraagd.
5. Alle oefeningen beginnen nadat de ringsteward de combinatie naar de uitgangspositie van de oefening heeft geleid, de hond in de startpositie zit en ringstewards aankondigt “de oefening begint” of “de oefening start”. De groepsoefening begint wanneer alle deelnemers in een rij opgesteld staan en de steward aankondigt “de oefening begint”.
6. De deelnemer commandeert de hond in de startpositie bij het uitgangspunt van de oefening en moet in zeer korte tijd klaar zijn om de oefening uit te voeren. In de beginnersklasse en klasse 1 mag iets meer tijd worden gegeven, maar in klasse 2 en 3 moet de deelnemer met de hond klaar staan in de startpositie, zeer kort na het bereiken van het startpunt van de oefening.
7. Alle oefeningen eindigen wanneer de ringsteward dit aangeeft met het commando “einde oefening”.
8. Tenzij anders vermeld, geeft de ringsteward bij ieder onderdeel van iedere oefening aan, wanneer de deelnemer zijn hond moet commanderen, zelfs indien dit niet expliciet vermeld staat bij de oefening.
9. De deelnemer beslist zelf of hij een tweede commando zal geven en wanneer hij dit commando geeft.
10. De in deze reglementen genoemde aanwijzingen die de ringsteward geeft, zijn slechts voorbeelden. Het is belangrijk dat de aanwijzingen van de ringsteward duidelijk en begrijpelijk zijn voor de deelnemer en de keurmeester, maar (te) luide commando's zijn niet gewenst.
11. Het is niet toegestaan de hond voor of tijdens een oefening te richten (anders dan is toegestaan voor de betreffende oefening). In geval van richten wordt de oefening met nul punten gewaardeerd. Met richten wordt bedoeld dat voordat de oefening start, aan de hond wordt getoond in welke richting hij moet lopen.
12. In de beginnersklasse en in klasse 1 mag de deelnemer de ring betreden met de hond aangelijnd. Tijdens de oefeningen moet de deelnemer de riem uit het zicht van de hond opbergen. Het is ook toegestaan dat de deelnemer de riem achterlaat bij de ingang van de ring.  
Voor klasse 1 geldt dat de hond onaangelijnd blijft gedurende het programma.  
Na de laatste oefening mag de hond in de beginners en in klasse 1 worden aangelijnd. Vanaf de uitgang van de ring moet de hond worden aangelijnd. Dit geldt voor alle klassen.  
Tijdens de groepsoefeningen moet de hond een halsband dragen. Tijdens de individuele oefeningen is het dragen van een halsband aan te bevelen (nationaal verplicht bij OB B en OB 1) maar dit is de keuze van de deelnemer (voor de klasse OB 2 en 3). Vlooiendoeken zijn altijd toegestaan.

## RAAD VAN BEHEER – UITVOERINGSREGELS FCI-OBEDIENCE

Voor de beginnersklasse geldt dat de hond tussen de oefeningen aangelijnd mag worden indien de start van de volgende oefening meer dan ca. 5 meter verwijderd is van het einde van de voorgaande oefening.

13. In de klassen 2 en 3 dient de deelnemer de riem achter te laten bij de ingang van de ring. Dit geldt voor alle oefeningen.  
Het is verplicht dat de hond tijdens de groepsoefening een halsband draagt. Tijdens de individuele oefeningen is dit de keuze van de deelnemer en mag ook zonder halsband gelopen worden.
14. Tussen de oefeningen in dient de hond aan een zijde van de deelnemer mee te lopen. De hond hoeft hierbij niet te volgen, maar moet wel onder controle zijn. Indien er een vertraging optreedt tussen de oefeningen mag de deelnemer de hond in de “af” positie commanderen. De hond mag echter niet vanuit deze “af” positie worden geroepen bij het voorzetten van de oefeningen. De deelnemer moet terug naar de hond om de hond op te halen voor de volgende oefening.
15. Tijdens de oefeningen beweegt de deelnemer op een natuurlijke manier en in rechte lijnen. Overdreven lichaamsbewegingen, signalen of lichaamstaal en onnatuurlijke bewegingen geven puntenaftrek. Rechter en linker wendingen dienen in hoeken van 90° te worden uitgevoerd. Bij keerwendingen loopt de deelnemer in ongeveer dezelfde lijn terug als de oorspronkelijke heengaande lijn.
16. Bij oefeningen waarbij de deelnemer de hond voorbij moet lopen, mag de afstand tussen deelnemer en hond niet meer dan 0,5 meter bedragen, tenzij anders aangegeven bij de betreffende oefening. De deelnemer mag de hond naar keuze links of rechts passeren, tenzij expliciet aangegeven bij de betreffende oefening.
17. Alle aanwijzingen met betrekking tot een richting (“links” of “rechts”) dienen te worden gegeven vanuit het oogpunt van de deelnemer (b.v. aangelijnd volgen, los volgen en richtingapport). Bij groepsoefeningen wordt er van links naar rechts gewerkt uitgaande van het voor de hond staan nr. 1 staat links en de laatste bij de groepsoefening rechts.

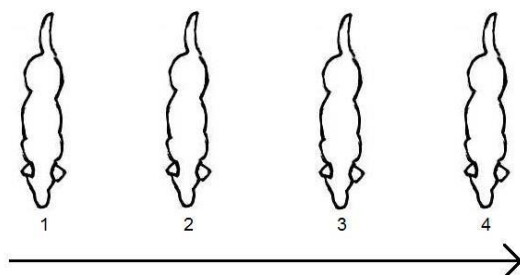

18. Het is niet toegestaan om de hond aan te raken tijdens een oefening. In voorkomend geval wordt de oefening met nul punten gewaardeerd. Na afloop van een oefening is het toegestaan de hond een geringe beloning te geven (bijvoorbeeld door te zeggen “goed gedaan-goed gedaan” of het geven van een schouderklopje).
19. Speeltjes of voertjes zijn zowel tijdens als tussen de oefeningen niet toegestaan in de ring. Indien de keurmeester constateert dat de deelnemer een speeltje of voer bij zich draagt of gebruikt in de ring, volgt diskwalificatie.
20. Bij oefeningen met richting sturen is het de deelnemer niet toegestaan om de hond de richting aan te wijzen of de hond aan te raken bij de uitgangspositie. Indien dit wel gebeurt dan wordt de oefening met nul punten gewaardeerd. Het is voor aanvang van een oefening toegestaan de hond 1x met een “handtouch” attent te maken, dit dient snel en kort te zijn en mag niet de indruk wekken de hond te richten. Het moet de hond zijn die de handpalm van de deelnemer aanraakt en niet de deelnemer die zelf de hond aanraakt.
21. In geval van overmatige beloning, enthousiast springen, spelen, springen in de armen van de deelnemer, draaien tussen de benen van de deelnemer etc., zal de keurmeester de deelnemer een waarschuwing geven en:  
in de beginnersklasse en de klassen 1 en 2 volgt puntenaftrek voor algemene indruk  
in de klasse 3 zal de keurmeester een gele kaart geven  
bij een tweede waarschuwing volgt diskwalificatie in alle klassen.
22. De keurmeester kan een oefening afbreken indien de hond duidelijk toont niet in staat te zijn om de oefening uit te voeren of duidelijk toont de commando's van de deelnemer niet op te volgen. In dat geval zal de oefening met 0 punten worden beoordeeld.

## RAAD VAN BEHEER – UITVOERINGSREGELS FCI-OBEDIENCE

23. Ongepast gedrag, blaffen, piepen.  
De keurmeester kan een hond uitsluiten van verdere deelname indien de hond niet normaal functioneert of als de hond overlast veroorzaakt door aanhoudend blaffen of janken.
24. In geval van blaffen of janken tijdens een oefening zullen punten in mindering worden gebracht voor de betreffende oefening.
25. In geval van blaffen of janken kan de keurmeester eerst waarschuwen en:  
In de beginnersklasse en de klassen 1 en 2 worden punten in mindering gebracht voor algemene indruk  
In de klasse 3 wordt een gele kaart gegeven  
Indien het gedrag niet wijzigt zal de keurmeester de hond diskwalificeren door het tonen van de rode kaart.
26. De hoogte van alle hoogtesprongen mag niet meer zijn dan ongeveer de schofthoogte van de hond.  
De hoogte van de hoogtesprong dient per hond te worden aangepast.  
De in te stellen hoogte wordt bepaald door de schofthoogte van de hond, afgerond naar het dichtstbijzijnde tiental. (50-54 cm springt 50, 55-60 cm springt 60).  
De maximale hoogte in klasse B is 30 cm, in klasse 1 en 2 is het 50 cm, in klasse 3 is het 60 cm.
27. Volgwerk  
De oefening “volgen” wordt in de klassen 1, 2 en 3 uitgevoerd zonder riem.  
In klasse B heeft de deelnemer de keuze los volgen of aangeliind volgen. Bij aangeliind volgen kan maximaal 7 pt worden toegekend.
28. De los volgende hond dient de deelnemer vrijwillig te volgen aan de linkerzijde met de schouder ter hoogte van de knie van de deelnemer in een rechte lijn, parallel aan de deelnemer. De deelnemer dient zijn armen en benen normaal te bewegen tijdens de oefening. De afstand tussen de hond en de deelnemer moet duidelijk zichtbaar zijn. De afstand tussen de hond en de deelnemer is afhankelijk van de grootte van het ras. De hond mag niet leunen, de deelnemer aanraken of hinderen. Geldt ook voor de deelnemer. Dit leidt tot aftrekpunten.

Wanneer de hond in een onnatuurlijke houding naast de deelnemer volgt, bijv. naar de deelnemer kijkt in een hoek van 90° t.o.v. de nek/rug (kijkt gehoekt in een overdreven haakse manier) zorgt voor serieuze puntenaftrek. Het kan in extreme gevallen zelfs leiden tot een beoordeling van 0 punten in combinatie met andere beoordelingsfouten. Als de hond in een onnatuurlijke wijze schuin kijkt is dit eveneens een ernstige fout.

Samengevat, het volgwerk dient uitgevoerd te worden op een natuurlijke wijze. Het naar de deelnemer kijken van de hond, het tonen van betrokkenheid, is toegestaan. Alleen bij extreme houdingen als hiervoor beschreven leidt het tot puntenaftrek.

Voor OB B geldt voor aangeliind volgen dat de riem los in een boog (niet strak) dient te hangen en in de linkerhand wordt vastgehouden.

29. In de klassen 1, 2 en 3 maakt de deelnemer bij keertwendingen (180° draai) naar keuze een links-om-keert of een rechts-om-keert. Een zogenaamde Duitse draai is eveneens toegestaan waarbij de hond zeer dicht achter om de deelnemer draait. Bij keertwendingen dient de deelnemer in ongeveer dezelfde lijn terug te keren als de oorspronkelijke heengaande lijn.
30. Bij linker en rechter wendingen dient de deelnemer een hoek van 90° te maken. De deelnemer mag zijn hoofd en schouders niet draaien of andere lichaamstaal gebruiken en mag geen signalen geven met handen en voeten.
31. Een commando mag worden gegeven bij iedere start, bij het wijzigen van het tempo, bij het uitvoeren van de pasjes en bij wendingen en keertwendingen vanuit de startpositie.
32. Wanneer de deelnemer halt houdt dient de hond onmiddellijk de startpositie in te nemen zonder commando.
33. Bij het over een langere afstand achterwaarts volgen in de klassen 2 en 3 wordt vanuit het halthouden in de startpositie gestart en geëindigd.  
In klasse 3 geldt dat bij oefening 3.4 (posities) de start begint en eindigt in startpositie. Zie ook punt 63.
34. Commando's en handsignalen  
De beschreven commando's in dit reglement zijn slechts voorbeelden. Andere (korte) woorden zijn eveneens toegestaan.
35. Het commando “volg” mag worden gegeven bij iedere start en het commando “blijf” is toegestaan bij oefeningen waarbij de deelnemer de hond verlaat of wegdraait bij de hond. Tijdens de oefening “positie tijdens volgen” is slechts één positie commando toegestaan en geen extra “blijf” commando.

## RAAD VAN BEHEER – UITVOERINGSREGELS FCI-OBEDIENCE

36. Verbale commando's zijn in alle oefeningen verplicht en moeten expliciet zijn. De keurmeester moet de commando's duidelijk kunnen horen, echter te luide commando's zijn niet toegestaan en dit kan tot puntenaftrek leiden. In sommige gevallen mogen verbale commando's samen met handsignalen worden gegeven. Indien dit is toegestaan staat dit vermeld bij de betreffende oefening. Zie punt 40. Wanneer handsignalen worden gebruikt moeten deze kort zijn en mogen niet langer duren dan het verbale commando. Overige lichaamstaal is niet toegestaan. Handsignalen mogen naar keuze met 1 of met 2 handen worden gegeven.  
Bij de oefeningen waarbij de hond wordt geroepen én een positie in moet nemen alsmede bij afstandsappèl mogen handcommando's ook met 2 handen worden gegeven. Bij oefeningen met richting aangeven, bijv. richtingapport etc. is alleen een handgebaar met 1 hand toegestaan.
37. Met "lichaamstaal" wordt bedoeld iedere beweging van het lichaam, anders dan normaal voortbewegen of handsignalen, zoals draaien of buigen van het lichaam, draaien of buigen van het hoofd of de schouders, en het geven van signalen met de voeten of handen. Al deze lichaamstaal zal leiden tot puntenaftrek, afhankelijk van de ernst en de situatie.  
De deelnemer mag wel kort het hoofd omdraaien wanneer richting wordt gegeven of voor het naast roepen bijv. vanuit het vak. Ook een kort knikje is toegestaan bij het sturen naar het middelste apport.
38. Indien de deelnemer zich verplaatst tijdens de oefening, anders dan is toegestaan voor het uitvoeren van de oefening, wordt de oefening beoordeeld met 0 punten.
39. Handsignalen zijn nooit toegestaan wanneer de hond zich in de startpositie bevindt. Dit wordt bestraft met 2-4 puntenaftrek, afhankelijk van de hoeveelheid, de duur en de situatie. Indien bovendien lichaamstaal wordt gebruikt volgt aanvullende puntenaftrek.
40. Bij oefeningen waarbij de hond in een richting moet worden gestuurd is een verbaal commando gecombineerd met een handsignaal toegestaan, mits de hond op afstand is. Dit is in de tekst aangeduid met "[ ]". Het betreft hier de deeloefeningen of oefeningen: Om de pion sturen, richting sturen naar een cirkel of vak en bij het richtingapport. Er mogen geen punten in mindering worden gebracht voor het gelijktijdige gebruik van een verbaal commando en een kort handsignaal, alleen bij het gebruik van extra commando's extra richting aanwijzingen.
41. Komen op bevel en apporteer oefeningen  
Bij alle oefeningen waarbij de hond op commando van afstand naar de deelnemer moet komen, mag de naam van de hond worden gebruikt in combinatie met het commando. De naam en het commando moeten in dit geval direct achter elkaar worden uitgesproken, zodat niet de indruk wordt gewekt dat er twee commando's worden gegeven. Het is ook toegestaan om alleen de naam van de hond te gebruiken.
42. Tijdens het komen-op-bevel en de apporteer oefeningen is het toegestaan de hond direct de startpositie in te laten nemen of de hond voor de deelnemer te laten zitten. Bij het voorzitten moet de hond vervolgens snel op commando (na aanwijzing van de steward) de startpositie innemen waarbij hij de deelnemer strak passeert. Dit geldt tevens voor de oefening sprong over de hoogtesprong.
43. De keurmeester hoeft niet vooraf geïnformeerd te worden of de hond direct de startpositie inneemt of dat de hond eerst voor de deelnemer zit. Wanneer de oefening vloeiend en correct wordt uitgevoerd wordt het volledige puntenaantal toegekend ongeacht wat de intentie was. Dit geldt ook voor oefening 3.4 in aansluit-situaties.
44. Wanneer een apporteerblok per ongeluk op een onbedoelde plaats is gegooid (uit de ring rolt, op een plaats ligt waar het voorwerp niet opgepakt kan worden of niet ver genoeg is gegooid) moet het apporteerblok opnieuw worden gegooid. Het is de keuze van de deelnemer om opnieuw te werpen. In voorkomend geval wordt het apporteerblok gehaald door de steward. Dit leidt automatisch tot 2 punten aftrek. Wanneer het apporteerblok voor een tweede keer niet correct is gegooid wordt de oefening beoordeeld met 0 punten.
45. Het is niet toegestaan om de hond het voorwerp/apporteerblok vast te laten houden voor de oefeningen. Wanneer dit gebeurt, kan maximaal 5 punten behaald worden in de klassen B en 1, in de klassen 2 en 3 wordt de oefening beoordeeld met 0 punten.
46. De deelnemer is vrij om te kiezen welke maat blok te gebruiken. Bij klasse B en 1 is het toegestaan dat de deelnemer een eigen apporteerblok gebruikt. De apporteevoorwerpen moeten voldoen aan het gestelde in de uitvoeringsregels, punt VII.I.5. De keurmeester dient het apporteerblok vooraf te controleren.



# RAAD VAN BEHEER – UITVOERINGSREGELS FCI-OBEDIENCE

## Algemene richtlijnen en bepalingen voor het beoordelen van de oefeningen

### Beoordeling

Het basisprincipe van keuren is dat er punten in mindering worden gebracht wanneer er fouten in de uitvoering van de oefening worden gemaakt. Sommige fouten leiden tot een aftrek van 1, 2 of soms 3 punten. Dit afhankelijk van de gemaakte fout.

Het principe is dat de puntenaftrek in alle oefeningen en in alle klassen hetzelfde zijn. Aftrek is dus niet klasse bepalend.

Essentieel hiervoor zijn de volgende fouten:

- De hond/deelnemer maakt een fout
- De hond/deelnemer reageert niet op een commando
- De hond handelt uit zichzelf
- De hond toont gebrek aan werklust of is afgeleid

In sommige gevallen is een extra commando nodig. Bijvoorbeeld niet af bij de start van een oefening. De aftrek is dan voor het niet afgaan en niet het extra commando.

Soms is een extra commando niet nodig. Bijv. de hond staat/gaat af zonder commando op de plaats waar het uitgevoerd moet worden. De aftrek is dan gelijk alsof er wel een extra commando is gegeven.

Samengevat:

- Voor een extra commando in klasse 2 en 3 is dat -2
- Voor klasse B en 1 is dat -1
- De specifieke aftrek voor een extra commando is verder beschreven in de individuele oefeningen

Opmerking: in klasse B en 1 zijn er soms uitzonderingen t.b.v. een extra commando. Bijv. het negeren bij het roepen van de hond (-2) en geen positiewissel bij afstandsappel (-2). Details staan verder beschreven in de individuele oefeningen.

Enkele voorbeelden:

Foute positie bij alle oefeningen is -2 behalve voor de posities bij afstandsappel.

Bijv. de hond zit/gaat af in de cirkel of het vak, de positie was verder wel direct uitgevoerd is de aftrek -2 voor de foute positie.

De deelnemer is niet verplicht een corrigerend commando te geven. In sommige gevallen geeft een deelnemer wel een extra commando wat niet tot extra aftrek mag leiden.

Zie hiervoor de specifieke beschrijvingen bij de individuele oefeningen

- Bij veel oefeningen is traag stoppen -3 of kan soms zelfs leiden tot het mislukken van de oefening.
- De hond handelt uit zich zelf (zonder commando) is het -3 (zie punt 67).

47. Het beoordelen van de oefening begint op het moment dat de deelnemer de positie heeft ingenomen op de daartoe aangewezen plaats, de hond de startpositie inneemt en de steward "oefening begint" aankondigt. De beoordeling van de oefening eindigt op aanwijzing van de steward "einde oefening" of "dank u wel".

48. Alle afwijkingen ten opzichte van het ideaalbeeld leiden tot puntenaftrek: alle extra commando's, dubbele commando's, lichaamstaal, afwijkingen in de startpositie, afwijkingen van parallel volgen etc.

Lichaamstaal, afhankelijk van de intensiteit, de sterkte en het aantal keer leidt tot een aftrek van 1- 5 punten. Continue overdreven lichaamstaal (aanhoudend, sterk of handhulp), leidt tot aftrek van 4-5 punten. Korte maar duidelijke handsignalen of duidelijke hoofdbeweging leidt tot aftrek van 2- 3 punten. Voor kort contact met de hond, een bijna onzichtbaar handsignaal of korte lichaamsbeweging is de puntenaftrek 1-2 punten.

In klasse 1 is de puntenaftrek lichter maar ook hier geldt dat lichaamstaal tot puntenaftrek leidt.

## RAAD VAN BEHEER – UITVOERINGSREGELS FCI-OBEDIENCE

49. Het is belangrijk dat de hond enthousiast en direct de commando's opvolgt.
50. Bij de beoordeling van de snelheid van de hond, moet het ras en de bouw van de hond in aanmerking worden genomen. Het ideale beeld is niet voor alle rassen gelijk. Indien de hond onmiddellijk reageert op zijn commando's en toont dat hij deze wil opvolgen, beweegt op een voor het betreffende ras bekende wijze, de hond toont dat hij weet waar hij mee bezig is, moet worden gewaardeerd met de volle punten, indien er geen andere onvolkomenheden worden geconstateerd.
- De afstand die de hond aflegt na het geven van het commando wordt beoordeeld. De snelheid van de hond moet zo zijn dat het mogelijk is om de commando's uit te voeren. Bij deze beoordeling is meer tolerantie voor snelle honden maar de stopafstand is daarbij niet meer dan voorgeschreven is. Stappen voorwaarts leidt tot serieuze aftrek van punten. Voor een hond die "doorglijdt" geldt dezelfde beoordeling als zijnde het nemen van stappen.
51. Commando's/2<sup>e</sup> commando/extra commando's  
De algemene regel in klasse B en 1 is dat een extra commando -1 is. Bij een 3<sup>e</sup> extra commando wordt de oefening of een deel van de oefening met 0 punten gewaardeerd.  
Er zijn echter 2 uitzonderingen:
- Bij alle oefeningen met komen op bevel geldt in alle klassen een extra commando is -2
  - Bij alle oefeningen posities op afstand is het 1<sup>e</sup> extra op een positiewisseling -2, een 2<sup>e</sup> extra commando op deze positiewisseling is -1.
  - In klasse 2 en 3 is de algemene regel dat elk extra commando is -2, bij een 3<sup>e</sup> commando is de oefening of deel ervan niet geslaagd.
  - In alle klassen geldt dat wanneer het stemcommando niet gegeven wordt maar alleen handsignaal wordt gegeven is de aftrek -2.
  - Bij oefeningen waar richting wordt aangegeven en bij positie op afstand is de aftrek -1 à -2 voor een extra commando.
- Zie verder bij de specifieke oefeningen 1.5, 1.6, 2.5, 2.8, 3.6 en 3.10.
52. Alle vormen van fysieke bestraffing van de hond leiden tot diskwalificatie.
53. Indien de deelnemer de hond aanraakt tijdens een oefening, wordt de oefening met nul punten gewaardeerd. De keurmeester kan hiervoor de gele kaart tonen. 1 keer een "handtouch" is toegestaan mits de hond de handpalm van de deelnemer aanraakt en niet andersom. Het is alleen toegestaan vóór de start van een oefening.
54. Indien het aanraken tijdens of tussen de oefeningen gebeurt en dit contact met de hond gezien kan worden als bestraffing volgt diskwalificatie.
55. Indien de hond niet de startpositie inneemt bij een oefening, wordt de oefening beoordeeld met 0 punten.
56. Indien de hond aan het einde van de oefening de eindpositie niet inneemt geldt:
- Voor klasse B en 1 dat niet meer dan 8 punten kunnen worden behaald. -1 voor niet zitten en -1 voor niet opvolgen commando
  - Voor klasse 2 en 3 geldt dat niet meer dan 7 punten kunnen worden behaald
57. Indien de hond niet rustig naast de deelnemer zit bij de start van de oefening, kunnen niet meer dan 8 punten worden toegekend.
58. Indien de deelnemer zijn voeten verplaatst tijdens de oefening, ontvangt hij geen punten.
59. Indien de hond de deelnemer (licht) aanraakt bij het komen tijdens het komen-op-bevel of apporteer oefeningen en voor de deelnemer gaat zitten, of bij het innemen van de startpositie, worden 1-2 punten in mindering gebracht. Indien de hond (zwaar) aanstoot, kunnen niet meer dan 7 punten worden behaald.
60. Een hond die blaft of jankt (ook incidenteel) tijdens de oefening, krijgt hiervoor puntenaftrek. In geval van incidenteel blaffen, kan niet meer dan 7 punten worden behaald. Indien het blaffen

## RAAD VAN BEHEER – UITVOERINGSREGELS FCI-OBEDIENCE

extreem en continue doorgaat wordt de oefening met nul punten gewaardeerd. Ook als er sprake is van een korte blaf aan het begin (of einde) van de oefening, kan een uiting zijn van enthousiasme, wordt minimaal 1 punt in mindering gebracht. Indien de hond continu blaft en dit zich herhaalt in meerdere oefeningen, volgt diskwalificatie. Het zelfde geldt voor janken.

61. Het onder controle houden van de hond door hem aan zijn halsband vast te houden, leidt tot een waarschuwing en tot puntenaftrek voor algemene indruk, in klasse 3 leidt dit tot een gele kaart of bij herhaling tot de rode kaart, diskwalificatie.
62. Indien de hond zijn behoefte (ook plassen) doet in de ring:  
In klasse B en 1: gedurende de oefening => Oefening = 0 punten en "Algemene indruk" = 0 punten  
In klasse B en 1: tussen de oefeningen => "Algemene indruk" = 0 punten  
In klasse 2 en 3: gedurende of tussen de oefeningen => diskwalificatie volgt
63. Los volgen  
Zie ook algemene richtlijnen artikel 27 – 33.

Bij het beoordelen van het volgwerk zijn zowel het totaalbeeld als de details van belang.

Aftrek van punten hangt af van de mate van zwaarte en intensiteit van de fouten.

De volgende kenmerken dienen bij al het volgwerk beoordeeld te worden: dat zowel de deelnemer als de hond op natuurlijke wijze bewegen. De hond dient gedurende het gehele volgparscours op een attente en actieve wijze en in goed contact met de deelnemer aan de linkerkant te volgen op een zelfde positie en afstand in alle bewegingen zoals, bochten, keertwending, stops en in verschillende tempi. De hond behoudt eenvoudig deze positie zonder stress of druk, het mag niet de indruk geven dat de hond zoekende is naar de juiste positie tijdens het volgen.

De deelnemer moet op natuurlijke wijze bewegen, laat duidelijk de verschillende tempi zien. Als de deelnemer langzaam beweegt of in de verschillende tempi is weinig verschil te zien, is de aftrek -2 à -3.

Traag of aarzelend zitten, niet zitten bij stoppen en extra commando's geven puntenaftrek. Geen rechte lijn lopen, niet parallel, krabben, schuin, geeft tussen 1 à 3 puntenaftrek, afhankelijk van de zwaarte en de frequentie.

Vertragen voor een wending, stop of keerwending geeft eveneens puntenaftrek.

De afstand tussen de hond en de deelnemer moet duidelijk zichtbaar zijn met een kleine ruimte tussen de combinatie. Duwen, dringen, achter lopen en wijd lopen geeft puntenaftrek. Te dicht bij de deelnemers lopen, hinderen, leunen en de deelnemer constant aanraakt geeft puntenaftrek van -2 à -5. Wanneer dit in ernstige mate plaatsvindt wordt de oefening met 0 punten gewaardeerd.

Wanneer de hond de deelnemer verlaat of op meer dan een halve meter afstand volgt gedurende een groot deel van het parcours wordt de oefening met 0 punten gewaardeerd.

Op een natuurlijke wijze bewegen van de hond betekent dat de rug en de nek in een natuurlijke stand zijn. De hond mag naar de deelnemer kijken en betrokkenheid tonen. Echter dit mag niet zo dat het leidt tot een onnatuurlijke overdreven houding van de kop, nek of rug bijv. een hoek kleiner dan 90 graden. Wanneer een hond op een overdreven manier opzij kijkt, wordt dat eveneens gezien als een grote fout.

Let op dat de natuurlijke houding per ras verschilt.

Onnatuurlijke houding of beweging van de hond geeft een aftrek van -2 à -5 afhankelijk van de zwaarte. Het kan zelfs in combinatie met andere aftrek leiden tot een 0 waardering.

Het volgwerk wordt met 0 gewaardeerd:

Wanneer de hond de deelnemer verlaat of op meer dan een halve meter afstand volgt gedurende

## RAAD VAN BEHEER – UITVOERINGSREGELS FCI-OBEDIENCE

een groot deel van het parcours.

De hond frequent blaft of jankt of piept

Frequent extra commando's nodig zijn

Wanneer een combinatie erg langzaam/traag loopt.

64. Anticiperen op het commando of het vroegtijdig starten van de oefening  
Een hond die anticipeert bij de start van een oefening (niet rustig blijft zitten, opstaat, maar geen stappen verzet), kan niet meer dan 8 punten behalen.
65. In klasse 1: Indien (in een oefening waarbij de hond de deelnemer moet verlaten) de hond anticipeert (de oefening voortijdig start), nadat de oefening is begonnen maar voordat de deelnemer een commando heeft gegeven (bijvoorbeeld op commando van de steward), mag de hond eenmaal worden teruggeroepen. Indien de hond terugkeert bij de deelnemer en de oefening verder goed wordt uitgevoerd, kunnen maximaal 6 punten worden behaald. Indien de hond niet terugkeert, maar de oefening verder afmaakt, worden geen punten toegekend.
66. In klasse 2 en 3: Indien de hond anticipeert (de oefening voortijdig start), voordat een commando wordt gegeven, is er geen mogelijkheid om de hond terug te roepen. Er worden geen punten toegekend.
67. Anticiperen, bijv. stopt of gaat af zonder commando is de aftrek -3  
Voorbeelden:  
De hond stopt zonder commando in de cirkel, het vak, bij apporteerblokken of de pionnen. Een extra commando is dan nodig. De aftrek is -3.  
De hond staat direct, zonder commando, in het vak. De aftrek is -3.  
De hond gaat direct af, zonder commando, in het vak waarbij de positie direct af is, is de aftrek -3.
68. Verlaten van de ring of deelnemer door de hond  
Verlaten van de ring  
In klasse 2 en 3: Indien de hond de ring, tijdens of tussen de oefeningen ongecontroleerd de ring verlaat volgt diskwalificatie.
69. In klasse B en 1: Indien de hond de ring, tijdens of tussen de oefeningen, ongecontroleerd verlaat, mag de deelnemer de hond tweemaal roepen. Indien de hond terugkeert, wordt het programma voortgezet en volgt een aantekening bij de "algemene indruk" en volgt dienovereenkomstig puntenaftrek (max. 5 pt).  
De betreffende oefening wordt met 0 punten gewaardeerd. Indien de hond de ring voor een 2e keer ongecontroleerd verlaat, volgt diskwalificatie.
70. Als de hond de ring verlaat tijdens de groepsoefening met de deelnemer uit zicht en direct naar de deelnemer gaat die buiten de ring staat (klasse 2 en 3) geldt dit niet als diskwalificatie voor het verlaten van de ring mits de hond verder onder controle is. De groepsoefening wordt uiteraard wel met 0 punten gewaardeerd. In klasse 2 is de algemene indruk -5, in klasse 3 wordt een gele kaart gegeven (-10 punten op het eindtotaal).  
In klasse 1 zijn de deelnemers in de ring, de ring verlaten is dan in de algemene indruk -5.
71. Verlaten van de deelnemer zonder de ring te verlaten  
In de klasse 2 en 3: Indien de hond de deelnemer tijdens de oefening of tussen twee oefeningen in ongecontroleerd verlaat, mag de deelnemer de hond maximaal eenmaal roepen zonder daarbij zijn positie te wijzigen. Indien de hond op het eerste commando terugkeert, ontvangt de deelnemer geen punten voor deze oefening, maar de hond en deelnemer mogen door naar de volgende oefening.
- In de klasse 2 volgt een strenge bestraffing op de beoordeling van "algemene indruk" Niet meer dan 5 punten kunnen worden toegekend.
- In de klasse 3 volgt een waarschuwing, de keurmeester toont een gele kaart (-10 punten op de eindscore).
- Indien de hond niet bij de deelnemer terugkomt of een tweede keer de deelnemer verlaat, volgt diskwalificatie (Klasse 2 en klasse 3). In de klasse 3 toont de keurmeester tevens de rode kaart.

## RAAD VAN BEHEER – UITVOERINGSREGELS FCI-OBEDIENCE

72. In klasse B en 1: Indien de hond de deelnemer, tijdens of tussen de oefeningen, ongecontroleerd verlaat, mag de deelnemer de hond tweemaal roepen. Indien de hond terugkeert, wordt het programma voortgezet en volgt een aantekening bij de "algemene indruk" en volgt dienovereenkomstig puntenaftrek. Er kunnen dan niet meer dan 7 punten worden behaald. De betreffende oefening wordt met 0 punten gewaardeerd. Indien de hond de deelnemer nogmaals verlaat, volgt diskwalificatie.
73. Apporteeroefeningen  
Laten vallen van het apporteerblok/voorwerp:  
Indien de hond het apporteerblok laat vallen en op eigen initiatief weer oppakt, kunnen maximaal 7 punten worden toegekend.  
Indien een extra "apport" commando gegeven moet worden voordat de hond het gevallen apport oppakt, kunnen maximaal 5 punten worden toegekend.  
Indien de hond het apport laat vallen en de deelnemer pakt dit op zonder van zijn positie te komen, kunnen maximaal 5 punten worden toegekend mits de hond wel de startpositie correct inneemt. Indien het apport is gevallen door toedoen van de deelnemer (bijvoorbeeld na het "los" commando), worden maximaal 7 punten toegekend.
74. Bijten en/of kauwen op het apporteerblok/voorwerp:  
Bijten of kauwen op het apporteerblok/voorwerp wordt bestraft door 2 – 3 puntenaftrek. Indien de hond overmatig kauwt zijn er niet meer dan 5 punten te behalen. Bij extreem kauwen en/of het doorbijten van het apporteerblok worden geen punten toegekend.  
Indien de hond het apporteerblok/voorwerp eenmaal overpakt om een betere grip te krijgen mogen geen punten in mindering worden gebracht.  
Het apport niet loslaten op commando van de deelnemer, blijft vasthouden leidt tot aftrek van punten van 2- 3 punten.
75. Algemene indruk  
Bij wedstrijden waar de oefeningen over meer ringen zijn verdeeld, geldt voor klasse B, 1 en 2 dat de algemene indruk het gemiddelde is van de gegeven punten.  
Echter wanneer volgens het reglement niet meer dan 7 dan wel 5 punten toegekend kunnen worden of indien op basis van de reglementen niet meer dan 0 punten toegekend kunnen worden kan de totale beoordeling nooit hoger zijn.  
Het kan wel lager zijn als de 2e keurmeester een lagere beoordeling (dan 7) heeft gegeven.

# RAAD VAN BEHEER – UITVOERINGSREGELS FCI-OBEDIENCE

## PROGRAMMA OBEDIENCE KLASSE PRE-BEGINNERS

- a. Het programma van de Nederlandse prebeginnersklasse bestaat uit de volgende onderdelen:

	<u>Oefening</u>	<u>Coëfficiënt</u>	<u>Punten</u>
1	Negeren van andere honden	2	20*
2	1 minuut liggen in zicht	3	30
3	Los volgen of aangeliend volgen	3	30
4	Komen op bevel	4	40*
5	Rond een groep pionnen/ton sturen	3	30
6	Zit, Sta of Af tijdens volgen	2	20
7	Vlak apport	4	40
8	Posities op afstand	3	30
9	Vak zenden met af	3	30
10	Sprong over de hoogtesprong	3	30
11	Algemene indruk	2	20
		<hr/>	<hr/>
		32	320

\* Om voor een kwalificatie in aanmerking te komen moet men voor de oefeningen 1 en 4 ten minste 5 punten behalen.

Dit programma is opgezet om nieuwe combinaties vertrouwd te maken met de Obedience sport. Er wordt milder gekeurd, en er kort mag met spel worden beloond, na “einde oefening”. Ook wordt er steeds aangegeven wat er in de officiële OBB van de combinatie verlangd wordt.

### PB.1 OEFENING NEGEREN VAN ANDERE HONDEN

Coëfficiënt 2

Commando's: “Ga je mee”

#### Uitvoering

De combinaties staan in een rij opgesteld met een tussenruimte van 2 - 3 meter, de honden aangeliend zittend naast de deelnemers. Startend bij nummer 1 gaan de combinaties om de beurt voor- en achterlangs de opgestelde rij. De hond hoeft hierbij niet te “volgen”, maar dient vrij meelopen (lus in de lijn) naast de deelnemer te lopen. De afstand tussen de passerende hond en de zittende hond dient 1 á 1,5 meter te zijn. Het noemen van de naam bij de start is toegestaan.



#### Toelichting

- Het aantal beschikbare honden voor deze oefening bedraagt minimaal 3, maximaal 6 (bij uitzondering 7)
- Het gedrag van de honden moet normaal vriendelijk of onverschillig zijn
- Het gedrag mag niet vijandig of hinderlijk zijn
- Honden die uitvallen naar andere honden worden gediskwalificeerd en van verdere deelname uitgesloten

## RAAD VAN BEHEER – UITVOERINGSREGELS FCI-OBEDIENCE

- Er wordt meegelopen zonder dat de hond aanhoudend trekt aan de lijn. Het is dus geen volgoefening.

### **Puntenaftrek kan volgen, indien**

- De lijn tijdens deze oefening (constant) strak komt te staan
- De zittende honden onrust vertonen (als een hond gaat liggen of staan) maximaal 1 pt
- Extra commando's om de hond weer te laten zitten maximaal 1 pt/com

### **Er worden geen punten toegekend, indien**

- De hond meegesleept wordt aan een strakke lijn
- De hond uitvalt of op enigerlei wijze agressie vertoont. Hierbij volgt tevens diskwalificatie.

*Indien voor deze oefening een onvoldoende wordt behaald, komt men niet voor een kwalificatie in aanmerking en wordt men afgewezen.*

## PB.2 OEFENING 1 MINUUT AF IN ZICHT

Coëfficiënt 3

Commando's: "Af", "Blijf", "Zit"

### **Uitvoering**

De combinaties staan met een tussenruimte van ongeveer 2 - 3 meter in een rechte lijn naast elkaar opgesteld, de honden zittend naast de deelnemers. Op aanwijzing van de steward maken de deelnemers de riem los. Op een volgende aanwijzing van de steward geven de deelnemers om beurten de hond het commando te gaan liggen. De hond dient zonder te aarzelen het commando op te volgen en recht naast de deelnemer te gaan liggen. Op aanwijzing van de steward geven de deelnemers de hond een laatste commando en verlaten de hond, met medeneming van de riem en zonder achterlating van andere voorwerpen bij de hond (deze moet de halsband omhouden), in een door de steward aangegeven richting. Vervolgens stelt hij zich, op een afstand van ca. 10 meter in zicht voor de hond op, gedurende 1 minuut. De tijd gaat in als de laatste deelnemers op de aangewezen plaats zijn aangekomen. Na 1 minuut, op aanwijzing van de steward keren de deelnemers terug en gaan daarna op aanwijzing van de steward naast de hond staan. Op aanwijzing van de steward geven de deelnemers om beurten, in omgekeerde volgorde, de hond het commando te gaan zitten en wordt de hond aangeliend. De steward geeft hierna aan dat de oefening is afgelopen.

### **Toelichting**

- Na het laatste commando blijf/wacht mag géén extra commando worden gegeven
- Indien een hond gaat lopen dient deze zwijgend te worden aangeliend en meegenomen

### **Puntenaftrek kan volgen, indien**

- De hond gaat liggen/zitten op het commando van een ander maximaal 1 pt
- Een te luid commando wordt gegeven 1 pt
- Als er meerdere commando's nodig zijn om de hond te laten liggen, of om na de oefeningen weer te laten zitten maximaal 2 pt
- Als de hond na de helft van de tijd van positie wijzigt maximaal 5 pt

### **Er worden geen punten toegekend, indien**

- De hond zijn positie direct na aanvang oefening wijzigt (bijvoorbeeld gaat zitten of staan)
- De hond meer dan 1 keer zijn lichaamslengte kruipt of loopt

## RAAD VAN BEHEER – UITVOERINGSREGELS FCI-OBEDIENCE

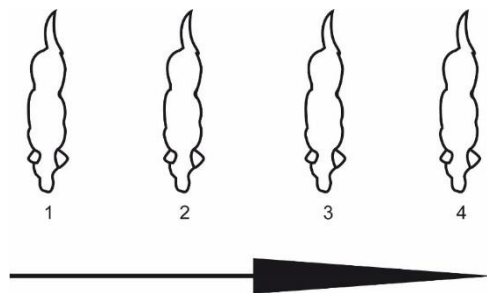

### PB.3 OEFENING LOS VOLGEN OF AANGELIJND VOLGEN

Coëfficiënt 3

Commando's: "Volg"

#### Uitvoering

De hond moet links, in een goed tempo en attent, volgen direct naast de deelnemer (schouder op kniehoogte) en zodanig dat hij deze in geen enkel opzicht bij diens bewegingen hindert.

De steward geeft de volgende aanwijzingen:

- A. Voorwaarts    D. Rechtsomkeert
- B. Rechts        E. Linksomkeert
- C. Links         F. Halt

Bij B en C behoort de verandering van richting onder een hoek van 90° plaats te vinden. Bij D en E moet de deelnemer op hetzelfde spoor teruglopen. Het halt houden moet vrij plotseling geschieden, de hond dient hierbij onmiddellijk en uit eigener beweging te gaan zitten. Bij voorwaarts gaan, na een halt houden dat op aanwijzing van de steward plaatsvindt, mag een commando gegeven worden. Indien de deelnemer i.p.v. linksomkeert een "Duitse draai" maakt, is het toegestaan dat de hond dicht langs de rechterzijde passeert.

De deelnemer heeft de keuze om de oefening aangeliijnd uit te voeren, dan kan er maximaal 8 pt worden toegekend.

#### Toelichting

- Bij los volgen dient de lijn te worden opgeborgen
- Bij aangeliijnd volgen dient de riem losjes (niet strak) in een boog te hangen én met de linkerhand te worden vastgehouden
- De armen worden tijdens het lopen normaal bewogen. De linkerarm mag hierbij licht gebogen zijn maar niet vast naast of voor tegen het lichaam worden gehouden
- Bij het halt houden dient de hond recht naast de deelnemer te gaan zitten
- Incidenteel bemoedigend toespreken is toegestaan
- Het noemen van de naam is bij iedere start toegestaan

#### Puntenaftrek kan volgen, indien

- Aangeliijnd volgen 2 pt
- De hond scheef naast de deelnemer gaat zitten (maximaal 1 keer bestraffen) 1 pt
- De hond achter en/of wijd volgt 1-3
- pt De hond niet parallel volgt (alleen in extreme gevallen) maximaal 1 pt
- De armen onvoldoende worden bewogen maximaal 1 pt
- Extra commando's worden gegeven (max. 4 extra commando's zijn toegestaan)

#### Er worden geen punten toegekend, indien

- De hond achter en/of wijd volgt tijdens de gehele oefening



## RAAD VAN BEHEER – UITVOERINGSREGELS FCI-OBEDIENCE

### PB.4 OEFENING KOMEN OP BEVEL

Coëfficiënt 3

Commando's: "Af", ("Blijf"), "Naam+Hier", ("Voet")

#### Uitvoering

De hond wordt op aanwijzing af gecommandeerd op de daartoe aangewezen plaats. De deelnemer verwijderd zich op aanwijzing van de steward ca. 15 meter van de hond in de aangegeven richting en keert zich (zelfstandig) naar de hond. Op aanwijzing van de steward dient de deelnemer de hond te roepen. De naam van de hond mag gecombineerd worden met het "hier" commando, maar mogen niet de indruk geven van twee aparte commando's.

#### Toelichting

Het is belangrijk dat de hond vlot reageert op de gegeven commando's. De hond moet bewegen met een goede snelheid en zijn tempo vasthouden, op zijn minst een snelle draf, het ras in aanmerking genomen. De hond dient de commando's direct op te volgen. In de beoordeling moet de snelheid van de hond worden meegenomen.

#### Puntenaftrek kan volgen, indien

- Indien er een extra commando "hier" wordt gegeven 1 pt
- Indien er een tweede extra commando "hier" wordt gegeven 2 pt
- De hond zijn positie wijzigt of minder dan 1 keer de lichaamslengte verplaatst 1 pt
- De hond scheef voor of naast de deelnemer gaat zitten 1 pt
- De hond tegen de deelnemer botst 1 pt
- De hond traag komt 2 pt

#### Er worden geen punten toegekend, indien

- Een vierde extra commando wordt gegeven
- De hond meer dan 2 keer de lichaamslengte verplaatst voor het "hier" commando

*Indien voor deze oefening een onvoldoende wordt behaald, komt men niet in aanmerking voor een kwalificatie.*

### PB.5 OEFENING ROND EEN GROEP PIONNEN/TON STUREN

Coëfficiënt 3

Commando's: "Rond" ["links/rechts" en of handgebaar], "Voet"

#### Uitvoering

De deelnemer staat op ongeveer 8 meter afstand van een groep pionnen (3-6 stuks, 40-50cm hoog) of van een ton (ca. 40-50 cm hoog) beide met diameter van ca. 50-70 cm, met de hond in de startpositie. (De totale ruimte van de groep pionnen of de rond ton is Max. 0,4-0,5 m<sup>2</sup>). Plaatsing van de pionnen, zie tekening in Appendix 2. In klasse B dient de ruimte tussen de pionnen zo te zijn dat de hond niet tussen de pionnen door kan rennen.



Op aanwijzing stuurt de deelnemer de hond om de pionnen. De hond moet om de pionnen rennen en zelfstandig terugkeren en naast de deelnemer de startpositie innemen.

De hond mag het plaatsen van de pionnen/ton niet zien, het plaatsen ervan dient voor de start van de oefening te zijn gedaan.

## RAAD VAN BEHEER – UITVOERINGSREGELS FCI-OBEDIENCE

### Toelichting

Met nadruk moet bij de beoordeling worden gelet op de “bereidwilligheid” om het commando op te volgen, het tempo van de hond en het nemen van de kortste weg naar de deelnemer. De hond moet bij het rennen om de pionnen/ton een redelijke afstand tot de pionnen/ton in acht nemen. Ideaal is niet te krap. Afhankelijk van het ras, kleine tot middelgrote honden ca. 50 cm, tot grote honden 100 cm zijn redelijke afstanden. Symmetrie en focus om via het midden terug te keren naar de deelnemer worden mede beoordeeld. Hierbij mag de hond met de klok mee of tegen de klok in rond de pionnen gestuurd worden.

Indien de richting van de hond gecorrigeerd moet worden, mogen handgebaren worden gecombineerd met een dirigeer commando.

De commando's Rechts/Links en/of handgebaar zijn alleen toegestaan voor bijsturen indien de hond niet rechtstreeks naar de pionnen/ton is gegaan. Het “rond sturen” vanuit de startpositie is zonder handgebaar.

### Puntenaftrek kan volgen, indien

- De hond de pionnen heeft bereikt maar er niet omheen gaat. 5 pt
- De hond tussen de pionnen door rent 2 pt
- Extra commando's “hier” 1 pt
- De hond 2x rond de groep pionnen/ton gaat 1 pt
- Aanraken pionnen/ton (afhankelijk van intensiteit) 1-3 pt
- Omver lopen van de pionnen/ton 2 pt
- De deelnemer zich verplaatst (stapt in welke richting dan ook) 3 pt
- De hond bij het startpunt wordt “gericht” of aangeraakt 2 pt

### Er worden geen punten toegekend, indien

- De hond voordat hij de pionnen heeft bereikt keert
- Er een vierde extra commando wordt gegeven
- Er een derde extra “hier” commando wordt gegeven

## PB.6 OEFENING ZIT, STA of AF TIJDENS VOLGEN

Coëfficiënt 2

Commando's: “Volg”, “Zit”, “Sta” of “Af”

*De deelnemer moet voorafgaand aan de oefening aan de keurmeester laten weten welke van de drie posities (zit/sta/af) zal worden uitgevoerd.*

### Uitvoering

De deelnemer en de hond starten vanaf een aangewezen plaats in een rechte lijn in een normaal tempo. Na ongeveer 10 meter geeft de deelnemer, zonder tempowijziging, het commando voor de gekozen positie. De hond dient de opgedragen positie direct in te nemen en de deelnemer loopt ca. 10 meter door tot de markering, draait zich zelfstandig om en staat met het gezicht richting hond.

Op aanwijzing loopt de deelnemer in een rechte lijn terug om zich naast de hond op te stellen. Alle onderdelen van de oefening met uitzondering van het keren bij de markering geschieden op aanwijzing van de steward.

## RAAD VAN BEHEER – UITVOERINGSREGELS FCI-OBEDIENCE

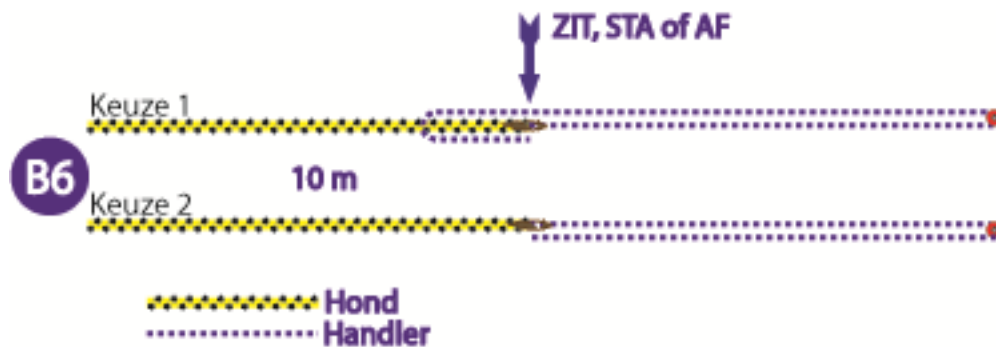

### Puntenaftrek kan volgen, indien

- De hond direct stopt op commando, maar de verkeerde positie inneemt 3 pt
- De hond zijn positie wijzigt nadat de deelnemer is gekeerd bij de markering 2 pt
- De deelnemer tempo vermindert, stappen wijzigt of versnelt 1-3 pt
- De deelnemer handsignalen en/of lichaamstaal gebruikt bij het geven van het commando. Afhankelijk van de zwaarte 1-3 pt
- De hond de oefening traag en/of scheef uitvoert 1-3 pt
- Onvoldoende volgwerk wordt getoond 1-3 pt
- De hond zich niet parallel aan de deelnemer beweegt; (ook bij de halthouding waarbij de hond de startpositie aanneemt) 2 pt
- De hond een positie inneemt voordat hiertoe een commando is gegeven 3 pt
- De hond meer dan 1 keer de lichaamslengte nodig heeft om de positie in te nemen 3 pt
- Extra commando's worden gegeven 1-2 pt
- De deelnemer stilstaat voor of tijdens het geven van het positiecommando 3 pt

### Er worden geen punten toegekend, indien

- De hond stopt in de verkeerde positie en van positie verandert voordat de deelnemer is gekeerd

## PB.7 OEFENING VLAK APPORT

Coëfficiënt 4

Commando's: "Apport", "Los"

### Uitvoering

De deelnemer stelt zich op met de hond zittend in de startpositie. Op aanwijzing van de steward legt de deelnemer een eigen apporteerblok of dummy neer in een door de steward aangegeven richting. Het is toegestaan bij het verlaten van de hond een commando te geven. Na het neerleggen van het apporteevoorwerp draait de deelnemer zich om op ca. 10m met het gezicht naar de hond toegekeerd. De hond krijgt het commando om het apporteevoorwerp te apporteren en de hond dient hieraan vlot, opgewekt en via de kortste weg naar de deelnemer terug te keren en direct voor of naast de deelnemer te gaan zitten. De hond moet het apporteevoorwerp vasthouden totdat de deelnemer dit, op aanwijzing van de steward, vastneemt en de hond het bevel geeft los te laten. Indien de hond voor zit geeft de deelnemer de hond een commando om naast de deelnemer te gaan zitten.

De maximale afstand tussen de hond en de deelnemer is ca. 10m. De deelnemer is vrij om te bepalen op welke positie het apporteerblok of dummy binnen deze 10m neergelegd wordt.

## RAAD VAN BEHEER – UITVOERINGSREGELS FCI-OBEDIENCE

### Toelichting

- Apporteerblok of dummy is naar keuze en wordt door de deelnemer meegebracht
- Er worden geen eisen aan het gewicht van het voorwerp gesteld;
- Tijdens het apporteren mag de hond niet op het voorwerp kauwen
- De hond die zich voor het commando van zijn plaats begeeft en het voorwerp zonder commando oppakt, mag de oefening eenmaal overdoen.
- Het is toegestaan dat de hond het apporteer voorwerp na opnemen eenmaal overpakt om een betere grip te krijgen. Hiervoor mogen geen punten worden afgetrokken.

### Puntenaftrek kan volgen, indien

- De hond anticipeert (handelt uit zichzelf) en de oef. wordt overgedaan 2 pt
- De hond het voorwerp 1 keer laat vallen 1 pt
- De deelnemer het voorwerp aanneemt of afpakt van de hond voordat de steward hiervoor een teken heeft gegeven 2 pt
- De hond het voorwerp 2 keer laat vallen 3 pt
- De hond scheef voor of naast de deelnemer gaat zitten 1 pt
- De hond op het voorwerp kauwt en/of meermaals overpakt 1-3 pt
- De hond tegen de deelnemer botst 1 pt
- Extra commando's worden gegeven 1-3 pt

### Er worden geen punten toegekend, indien

- De hond het voorwerp niet oppakt of niet naar de deelnemer brengt.

## PB.8 OEFENING POSITIES OP AFSTAND

Coëfficiënt 3

Commando's: "Af", "Blijf", "Zit", "Af" en/of handgebaren

### Uitvoering

De hond wisselt twee keer van positie (zit/af) op commando van de deelnemer en blijft hierbij op zijn oorspronkelijke plaats. De plaats waar de hond de oefening uitvoert is gemarkeerd. De deelnemer commandeert zijn hond af op aanwijzing van de steward op de daartoe aangewezen plaats. De deelnemer verwijderd zich op aanwijzing van de steward ca. 3 meter van de hond in de aangegeven richting. De steward toont de deelnemer gedurende 3 seconden een bord met "tekst of symbool", in welke volgorde (zit/af) de hond van positie moet wisselen. De steward mag, tijdens het tonen van de aanwijzingen, de hond niet zien en blijft minimaal op een afstand van 3 - 5 meter van de hond. De laatste positie is "af".

Door middel van (korte) hand-/armsignalen en/of stem (gelijktijdig) instrueert de deelnemer de hond welke positie hij moet innemen. Na het laatste "af" commando keert de deelnemer op aanwijzing van de steward terug naar de hond en commandeert de hond in de startpositie.

### Toelichting

Met nadruk moet bij de beoordeling worden gelet op de snelheid waarmee de hond van positie wisselt, de uitvoering van de positie en hoe goed de positie gehouden wordt. Om een puntenwaardering te krijgen mag de hond zich in totaal niet meer dan één lichaamslengte van het beginpunt (in alle richtingen) verplaatsen. Alle verplaatsingen worden bij elkaar opgeteld.

### Puntenaftrek kan volgen, indien

- De hond zich tot en met 1 keer zijn lichaamslengte verplaatst 2-5 pt
- De hond één positie mist of een derde commando nodig heeft om de positie in te nemen 2 pt
- De hond gaat zitten voordat de deelnemer is teruggekeerd 1 pt
- Het eerste extra commando wordt gegeven 1 pt
- Tweede en volgende extra commando's 1 pt

## RAAD VAN BEHEER – UITVOERINGSREGELS FCI-OBEDIENCE

- Er sprake is van overmatig stemgebruik 1 pt
- Er overdreven of voortdurende hand-/armsignalen worden gebruikt 1-3 pt

### Er worden geen punten toegekend, indien

- De hond zich meer dan 1 lichaamslengte verplaatst, ongeacht de richting waarin dit plaatsvindt
- De hond twee posities mist

### PB.9 OEFENING VAK ZENDEN MET AF

Coëfficiënt 3

Commando's: "Vooruit", ["rechts/links" en/of handgebaar], ("Staan"), "Af", "Zit"

*De deelnemer moet voorafgaand aan de oefening aan de keurmeester laten weten of de hond eerst zal blijven staan in het vak alvorens te gaan liggen, of dat de hond direct zal gaan liggen in het vak.*

#### Uitvoering

De deelnemer krijgt de aanwijzing om de hond, via de kortste weg in een rechte lijn, naar een vak van 3 x 3 meter te sturen, op ca. 10 meter afstand van het startpunt tot midden vak. Het vak moet minimaal 3 meter van de buitenzijde van de ring worden geplaatst. De hoeken van het vak wordt gemarkeerd door pionnen. Zichtbare lijnen (door lint 2-3 cm breed, tape of kalklijnen) verbinden de pionnen aan de buitenzijde. De kleur van pionnen en lint zijn vrij, maar dienen contrasterend te zijn t.o.v. de ondergrond.

Wanneer de hond in het vak is aangekomen, mag de deelnemer de hond het commando "sta" geven. Dit wordt niet als extra commando aangemerkt. Indien de hond eerst blijft staan, dient de sta-positie stabiel en overtuigend te worden uitgevoerd. Aansluitend moet de deelnemer uit eigen beweging de hond laten liggen. De hond dient het commando direct op te volgen, bij voorkeur met het front naar de deelnemer gedraaid. Op aanwijzing gaat de deelnemer terug naar de hond en op aanwijzing dient hij de hond te laten zitten.

#### Toelichting

De "bereidwilligheid", het tempo en de kortste weg worden mee beoordeeld. Om 10 punten te behalen zijn niet meer dan 4 commando's toegestaan. Het vierde commando is het eventuele "Sta" commando in het vak. De hond dient alle gegeven commando's op te volgen, dus ook een eventueel "Sta" commando in het vak. Naar keuze kan de hond direct "af" gecommandeerd worden in het vak. Er zijn dan slechts 3 commando's toegestaan.

Om punten te behalen dient het lichaam van de hond geheel in het vak te liggen, de staart niet meegerekend. Indien de hond buiten het vak gaat zitten of liggen, mag hij niet meer worden doorgestuurd.

Indien de richting van de hond gecorrigeerd moet worden, mogen handgebaren worden gecombineerd met een dirigeer commando.

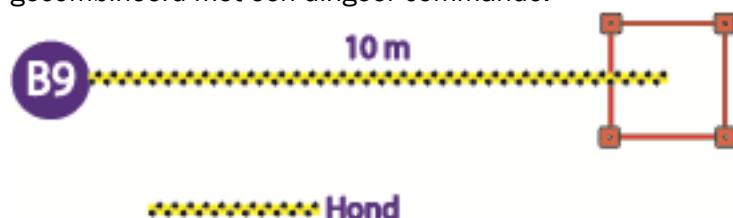

## RAAD VAN BEHEER – UITVOERINGSREGELS FCI-OBEDIENCE

### Puntenaftrek kan volgen, indien

- De hond zijn positie wijzigt voordat de deelnemer zich naast de hond heeft opgesteld 2 pt
- De hond traag werkt 2 pt
- De hond de verkeerde positie inneemt in het vak 2 pt
- De hond kruipt in het vak 2 pt
- Indien de “sta” positie niet overtuigend en stabiel wordt uitgevoerd 1 pt
- lichaamstaal wordt gegeven 1 pt
- De hond anticipeert gaat zitten voor het commando (bijv. wanneer de hond stopt of gaat liggen voor het commando). 1 pt
- Extra commando's Sta of Af worden gegeven 1 pt
- Extra dirigercommando's worden gegeven, afhankelijk van de sterkte en de dirigeerbaarheid van de hond 1-2 pt
- De deelnemer zich verplaatst (stapt in welke richting dan ook) 2 pt
- De hond voor of tijdens de oefening wordt “gericht” naar het vak 2 pt
- Poten over de belijning 3-5 pt

### Er worden geen punten toegekend, indien

- De hond het vak verlaat voor het einde van de oefening
- Een vierde commando wordt gegeven voor het “sta” of “af”
- Het lichaam van de hond, na het commando “af” buiten de belijning van het vak ligt

## PB.10 OEFENING SPRONG OVER DE HOOGTESPRONG

Coëfficiënt 3

Commando's: “Blijf”, “Hoog” en/of “Voet”

### Uitvoering

Deelnemer en hond stellen zich op ongeveer 2-4 meter voor de hoogtesprong op (keuze van de deelnemer) met de hond in de startpositie. De start van de oefening wordt aangekondigd en op aanwijzing stelt de deelnemer zich op aan de andere zijde van de hoogtesprong op ca. 2-4 meter. Op aanwijzing wordt het commando gegeven om over de hoogtesprong te springen. De hond dient over de hoogtesprong te springen en naast de deelnemer plaats te nemen (startpositie). De oefening eindigt nadat de hond naast de deelnemer zit en de steward “einde oefening” heeft aangekondigd.

Met nadruk moet bij de beoordeling de “bereidwilligheid”, de snelheid en het nemen van de kortste weg naar de deelnemer worden meegewogen.

De hoogte van de hoogtesprong moet ongeveer gelijk zijn aan de schofthoogte van de hond, afgerond op de dichtstbijzijnde 10 cm, met een maximum van 30 cm.

### Puntenaftrek kan volgen, indien

- De hond de hoogtesprong aantipt 1 pt
- Extra commando's worden gegeven 1 pt/com
- De deelnemer zich verplaatst (stapt in welke richting dan ook) 2 pt
- De hond zich afzet op de hoogtesprong 4 pt
- De hond de hoogtesprong omver werpt 5 pt

### Er worden geen punten toegekend, indien

- De hond weigert om te springen

## PB.11 OEFENING ALGEMENE INDRUK

Coëfficiënt 2

## RAAD VAN BEHEER – UITVOERINGSREGELS FCI-OBEDIENCE

### Uitvoering

Essentieel bij de beoordeling van de algemene indruk zijn de “bereidwilligheid” en de mate waarin de hond de gegeven commando’s opvolgt. Accuratesse en correctheid van werken zijn belangrijk, evenals de natuurlijke beweging van deelnemer en hond. Er wordt vooral gekeken naar de mate van samenwerking tussen geleider en hond, de band tussen geleider en hond.

Om een hoog aantal punten te behalen moeten deelnemer en hond werken als een team, wederzijds plezier uitstralen om samen te werken en sportief gedrag vertonen.

Indien de hond ongecontroleerd de deelnemer verlaat gedurende of tussen de oefeningen (ook al is dat eenmaal), maar wel in de ring blijft kunnen maximaal 7 punten worden behaald.

De activiteiten gedurende en tussen de oefeningen beïnvloeden de score van de algemene indruk. Kort spelen na elke afgeronde oefening is toegestaan (alleen trekspeeltje, geen ballen of voer).

### Puntenaftrek kan volgen, indien

- De hond uitbreekt en de deelnemer verlaat, maar wel in de ring blijft gedurende of tussen de oefeningen (ook al is dit slechts één keer) 3 pt
- De hond de ring verlaat en met 2 commando’s weer bij de deelnemer is 3 pt
- de hond gedrukt werkt en angst voor de geleider vertoont 5 pt
- De hond de ring bevuilt (plassen) 5 pt

### Er worden geen punten toegekend, indien

- De hond de ring verlaat en niet bij de geleider terugkeert

*Waarin dit reglement niet voorziet, beslist de keurmeester.*

## PROGRAMMA OBEDIENCE KLASSE B.

	<u>Oefening</u>	<u>Coëfficiënt</u>	<u>Punten</u>
1	Negeren van andere honden	2	20*
2	1 minuut af in zicht	3	30
3	Los volgen of aangeliijnd volgen	4	40
4	Komen op bevel	3	30*
5	Rond een groep pionnen/ton sturen	3	30
6	Zit, Sta of Af tijdens volgen	2	20
7	Vlak apport	4	40
8	Posities op afstand	3	30
9	Vlak zenden met af	3	30
10	Sprong over de hoogtesprong	3	30
11	Algemene indruk	2	20
		32	320

\* Om voor een kwalificatie in aanmerking te komen moet men voor de oefeningen 1 en 4 ten minste 5 punten behalen.

### B.1 OEFENING NEGEREN VAN ANDERE HONDEN

Coëfficiënt 2

Commando’s: “Ga je mee”

# RAAD VAN BEHEER – UITVOERINGSREGELS FCI-OBEDIENCE

## Uitvoering

De combinaties staan in een rij opgesteld met een tussenruimte van 2 - 3 meter, de honden aangelijnd zittend naast de deelnemers. Startend bij nummer 1 gaan de combinaties om de beurt voor- en achterlangs de opgestelde rij. De hond hoeft hierbij niet te “volgen”, maar dient vrij meelopen (lus in de lijn) naast de deelnemer te lopen. De afstand tussen de passerende hond en de zittende hond dient 1 á 1,5 meter te zijn. Het noemen van de naam bij de start is toegestaan.



## Toelichting

- Het aantal beschikbare honden voor deze oefening bedraagt minimaal 3, maximaal 6 (bij uitzondering 7)
- Het gedrag van de honden moet normaal vriendelijk of onverschillig zijn
- Het gedrag mag niet vijandig of hinderlijk zijn
- Honden die uitvallen naar andere honden worden gediskwalificeerd en van verdere deelname uitgesloten
- Er wordt meegelopen zonder dat de hond trekt aan de lijn. Het is dus geen volgoefening.

## Puntenaftrek kan volgen, indien

- De lijn tijdens deze oefening strak komt te staan
- De zittende honden onrust vertonen

## Er worden geen punten toegekend, indien

- De hond meegesleept wordt aan een strakke lijn
- De hond uitvalt of op enigerlei wijze agressie vertoont. Hierbij volgt tevens diskwalificatie.

*Indien voor deze oefening een onvoldoende wordt behaald, komt men niet voor een kwalificatie in aanmerking en wordt men afgewezen.*

## B.2 OEFENING 1 MINUUT AF IN ZICHT

Coëfficiënt 3

Commando's: "Af", "Blijf", "Zit"

## Uitvoering

De combinaties staan met een tussenruimte van ongeveer 2 - 3 meter in een rechte lijn naast elkaar opgesteld, de honden zittend naast de deelnemers. Op aanwijzing van de steward maken de deelnemers de riem los. Op een volgende aanwijzing van de steward geven de deelnemers om beurten de hond het commando te gaan liggen. De hond dient zonder te aarzelen het commando op te volgen en recht naast de deelnemer te gaan liggen. Op aanwijzing van de steward geven de deelnemers de hond een laatste commando en verlaten de hond, met medeneming van de riem en zonder achterlating van andere voorwerpen bij de hond (deze moet de halsband omhouden), in een door de steward aangegeven richting. Vervolgens stelt hij zich, op een afstand van ca. 10 meter in zicht voor de hond op, gedurende 1 minuut. De tijd gaat in als de laatste deelnemers op de aangewezen plaats zijn aangekomen. Na 1 minuut, op aanwijzing van de steward keren de deelnemers terug en gaan daarna op aanwijzing van de steward naast de hond staan. Op aanwijzing van de steward geven de deelnemers om beurten, in omgekeerde volgorde, de hond het commando



## RAAD VAN BEHEER – UITVOERINGSREGELS FCI-OBEDIENCE

te gaan zitten en wordt de hond aangeliënd. De steward geeft hierna aan dat de oefening is afgelopen.

### Toelichting

- Na het laatste commando blijf/wacht mag géén extra commando worden gegeven
- Indien een hond gaat lopen dient deze zwijgend te worden aangeliënd en meegenomen

### Puntenaftrek kan volgen, indien

- De hond gaat liggen/zitten op het commando van een ander
- Een te luid commando wordt gegeven

### Er worden geen punten toegekend, indien

- De hond zijn positie wijzigt (bijvoorbeeld gaat zitten of staan)
- De hond meer dan 1 keer zijn lichaamslengte kruipt of loopt

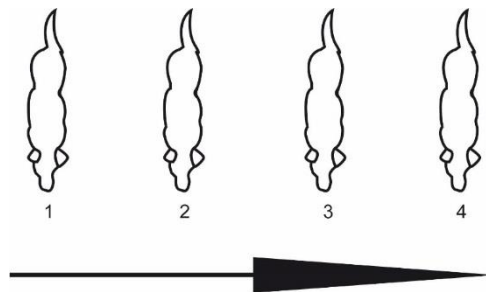

## B.3 OEFENING LOS VOLGEN OF AANGELIËND VOLGEN

Coëfficiënt 4

Commando's: "Volg"

### Uitvoering

De hond moet links, in een goed tempo en attent, volgen direct naast de deelnemer (schouder op kniehoogte) en zodanig dat hij deze in geen enkel opzicht bij diens bewegingen hindert.

De steward geeft de volgende aanwijzingen:

- A. Voorwaarts    D. Rechtsomkeert
- B. Rechts        E. Linksomkeert
- C. Links         F. Halt

Bij B en C behoort de verandering van richting onder een hoek van 90° plaats te vinden. Bij D en E moet de deelnemer op hetzelfde spoor teruglopen. Het halt houden moet vrij plotseling geschieden, de hond dient hierbij onmiddellijk en uit eigener beweging te gaan zitten. Bij voorwaarts gaan, na een halt houden dat op aanwijzing van de steward plaatsvindt, mag een commando gegeven worden. Indien de deelnemer i.p.v. linksomkeert een "Duitse draai" maakt, is het toegestaan dat de hond dicht langs de rechterzijde passeert.

De deelnemer heeft de keuze om de oefening aangeliënd uit te voeren, dan kan er maximaal 7 pt worden toegekend.

## RAAD VAN BEHEER – UITVOERINGSREGELS FCI-OBEDIENCE

tijdens de gehele oefening **Toelichting**

- Bij los volgen dient de lijn te worden opgeborgen
- Bij aangeliend volgen dient de riem losjes (niet strak) in een boog te hangen én met de linkerhand te worden vastgehouden
- De armen worden tijdens het lopen normaal bewogen. De linkerarm mag hierbij licht gebogen zijn maar niet vast naast of voor tegen het lichaam worden gehouden
- Bij het halt houden dient de hond recht naast de deelnemer te gaan zitten
- Incidenteel bemoedigend toespreken is toegestaan
- Het noemen van de naam is bij iedere start toegestaan

**Puntenaftrek kan volgen, indien**

- Aangeliend volgen 3 pt
- De hond scheef naast de deelnemer gaat zitten
- De hond achter en/of wijd volgt
- De hond niet parallel volgt
- De armen onvoldoende worden bewogen;
- Extra commando's worden gegeven

**Er worden geen punten toegekend, indien**

- De hond achter en/of wijd volgt

### B.4 OEFENING KOMEN OP BEVEL

Coëfficiënt 3

Commando's: "Af", ("Blijf"), "Naam+Hier", ("Voet")

**Uitvoering**

De hond wordt op aanwijzing af gecommandeerd op de daartoe aangewezen plaats. De deelnemer verwijderd zich op aanwijzing van de steward ca. 15 meter van de hond in de aangegeven richting en keert zich (zelfstandig) naar de hond. Op aanwijzing van de steward dient de deelnemer de hond te roepen. De naam van de hond mag gecombineerd worden met het "hier" commando, maar mogen niet de indruk geven van twee aparte commando's.

**Toelichting**

Het is belangrijk dat de hond vlot reageert op de gegeven commando's. De hond moet bewegen met een goede snelheid en zijn tempo vasthouden, op zijn minst een snelle draf, het ras in aanmerking genomen. De hond dient de commando's direct op te volgen. In de beoordeling moet de snelheid van de hond worden meegenomen.

**Puntenaftrek kan volgen, indien**

- Indien er een extra commando "hier" wordt gegeven 3 pt
- Indien er een tweede extra commando "hier" wordt gegeven 5 pt
- De hond zijn positie wijzigt of minder dan 1 keer de lichaamslengte verplaatst 2 pt
- De hond scheef voor of naast de deelnemer gaat zitten
- De hond tegen de deelnemer botst
- De hond traag komt

**Er worden geen punten toegekend, indien**

- Een derde extra commando wordt gegeven
- De hond meer dan 1 keer de lichaamslengte verplaatst voor het "hier" commando

## RAAD VAN BEHEER – UITVOERINGSREGELS FCI-OBEDIENCE

Indien voor deze oefening een onvoldoende wordt behaald, komt men niet in aanmerking voor een kwalificatie.

### B.5 OEFENING ROND EEN GROEP PIONNEN/TON STUREN

Coëfficiënt 3

Commando's: "Rond" ["links/rechts" en of handgebaar], "Voet"

#### Uitvoering

De deelnemer staat op ongeveer 8 meter afstand van een groep pionnen (3-6 stuks, 40cm hoog) of van een ton (ca. 40 cm hoog) beide met diameter van ca. 70-80 cm, met de hond in de startpositie. (De totale ruimte van de groep pionnen of de rond ton is Max. 0,4-0,5 m<sup>2</sup>). Plaatsing van de pionnen, zie tekening in Appendix 2. In klasse B dient de ruimte tussen de pionnen zo te zijn dat de hond niet tussen de pionnen door kan rennen.

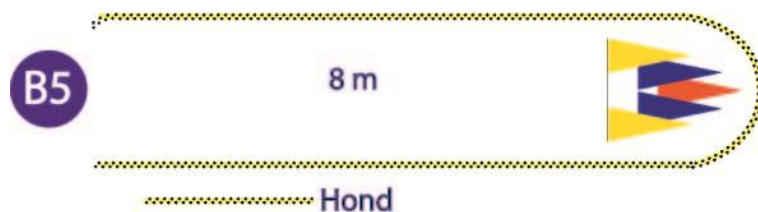

Op aanwijzing stuurt de deelnemer de hond om de pionnen. De hond moet om de pionnen rennen en zelfstandig terugkeren en naast de deelnemer de startpositie innemen.

De hond mag het plaatsen van de pionnen/ton niet zien, het plaatsen ervan dient voor de start van de oefening te zijn gedaan.

#### Toelichting

Met nadruk moet bij de beoordeling worden gelet op de "bereidwilligheid" om het commando op te volgen, het tempo van de hond en het nemen van de kortste weg naar de deelnemer. De hond moet bij het rennen om de pionnen/ton een redelijke afstand tot de pionnen/ton in acht nemen. Ideaal is niet te krap. Afhankelijk van het ras, kleine tot middelgrote honden ca. 50 cm, tot grote honden 100 cm zijn redelijke afstanden. Symmetrie en focus om via het midden terug te keren naar de deelnemer worden mede beoordeeld. Hierbij mag de hond met de klok mee of tegen de klok in rond de pionnen gestuurd worden.

Indien de richting van de hond gecorrigeerd moet worden, mogen handgebaren worden gecombineerd met een dirigeer commando.

De commando's Rechts/Links en/of handgebaar zijn alleen toegestaan voor bijsturen indien de hond niet rechtstreeks naar de pionnen/ton is gegaan. Het "rond sturen" vanuit de startpositie is zonder handgebaar.

#### Puntenaftrek kan volgen, indien

- De hond de pionnen heeft bereikt maar er niet omheen gaat. 5 pt
- De hond tussen de pionnen door rent 2-3 pt
- Extra commando's "hier" 2 pt
- De hond 2x rond de groep pionnen/ton gaat 2 pt
- Aanraken pionnen/ton (afhankelijk van intensiteit) 1-3 pt
- Omver lopen van de pionnen/ton 2-3 pt

#### Er worden geen punten toegekend, indien

- De deelnemer zich verplaatst (stapt in welke richting dan ook)

## RAAD VAN BEHEER – UITVOERINGSREGELS FCI-OBEDIENCE

- De hond voordat hij de pionnen heeft bereikt keert
- Er een derde extra commando wordt gegeven
- Er een tweede extra “hier” commando wordt gegeven
- De hond bij het startpunt wordt “gericht” of aangeraakt

### B.6 OEFENING ZIT, STA of AF TIJDENS VOLGEN

Coëfficiënt 2

Commando's: “Volg”, “Zit”, “Sta” of “Af”

*De deelnemer moet voorafgaand aan de oefening aan de keurmeester laten weten welke van de drie posities (zit/sta/af) zal worden uitgevoerd.*

#### **Uitvoering**

De deelnemer en de hond starten vanaf een aangewezen plaats in een rechte lijn in een normaal tempo. Na ongeveer 10 meter geeft de deelnemer, zonder tempowijziging, het commando voor de gekozen positie. De hond dient de opgedragen positie direct in te nemen en de deelnemer loopt ca. 10 meter door tot de markering, draait zich zelfstandig om en staat met het gezicht richting hond.

Op aanwijzing loopt de deelnemer in een rechte lijn terug om zich naast de hond op te stellen. Alle onderdelen van de oefening met uitzondering van het keren bij de markering geschieden op aanwijzing van de steward.

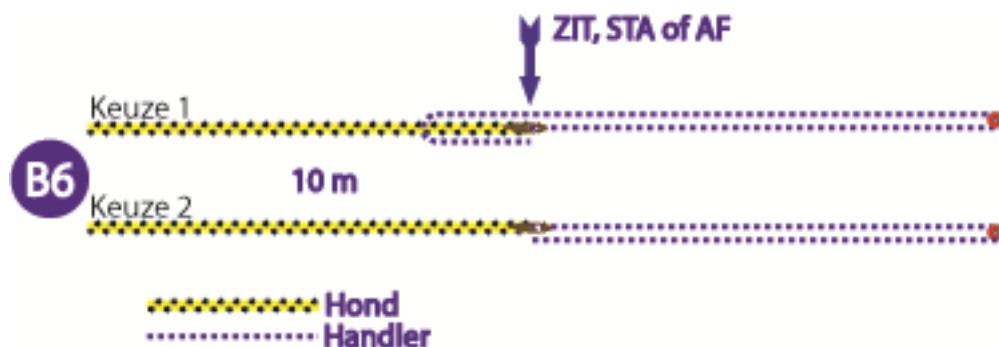

#### **Puntenaftrek kan volgen, indien**

- De hond direct stopt op commando, maar de verkeerde positie inneemt 5 pt
- De hond zijn positie wijzigt nadat de deelnemer is gekeerd bij de markering 3 pt
- De deelnemer tempo vermindert, stappen wijzigt of versnelt 3 pt
- De deelnemer handsignalen en/of lichaamstaal gebruikt bij het geven van het commando. Afhankelijk van de zwaarte 3-5 pt
- De hond de oefening traag en/of scheef uitvoert 1-4 pt
- Onvoldoende volgwerk wordt getoond 1-2 pt
- De hond zich niet parallel aan de deelnemer beweegt; (ook bij de halthouding waarbij de hond de startpositie aanneemt) 2 pt

#### **Er worden geen punten toegekend, indien**

- De hond stopt in de verkeerde positie en van positie verandert voordat de deelnemer is gekeerd
- De hond een positie inneemt voordat hiertoe een commando is gegeven
- De hond meer dan 1 keer de lichaamslengte nodig heeft om de positie in te nemen

## RAAD VAN BEHEER – UITVOERINGSREGELS FCI-OBEDIENCE

- Extra commando's worden gegeven
- De deelnemer stilstaat voor of tijdens het geven van het positiecommando

### B.7 OEFENING VLAK APPORT

Coëfficiënt 4

Commando's: "Apport", "Los"

#### **Uitvoering**

De deelnemer stelt zich op met de hond zittend in de startpositie. Op aanwijzing van de steward legt de deelnemer een eigen apporteerblok of dummy neer in een door de steward aangegeven richting. Het is toegestaan bij het verlaten van de hond een commando te geven. Na het neerleggen van het apporteer voorwerp draait de deelnemer zich om op ca. 10m met het gezicht naar de hond toegekeerd. De hond krijgt het commando om het apporteer voorwerp te apporteren en de hond dient hieraan vlot, opgewekt en via de kortste weg naar de deelnemer terug te keren en direct voor of naast de deelnemer te gaan zitten. De hond moet het apporteer voorwerp vasthouden totdat de deelnemer dit, op aanwijzing van de steward, vastneemt en de hond het bevel geeft los te laten. Indien de hond voor zit geeft de deelnemer de hond een commando om naast de deelnemer te gaan zitten.

De maximale afstand tussen de hond en de deelnemer is ca. 10m. De deelnemer is vrij om te bepalen op welke positie het apporteerblok of dummy binnen deze 10m neergelegd wordt.

#### **Toelichting**

- Apporteerblok of dummy is naar keuze en wordt door de deelnemer meegebracht
- Er worden geen eisen aan het gewicht van het voorwerp gesteld;
- Tijdens het apporteren mag de hond niet op het voorwerp kauwen
- De hond die zich voor het commando van zijn plaats begeeft en het voorwerp zonder commando oppakt, mag de oefening eenmaal overdoen. (Dit geldt niet tijdens wedstrijden).
- Het is toegestaan dat de hond het apporteer voorwerp na opnemen eenmaal overpakt om een betere grip te krijgen. Hiervoor mogen geen punten worden afgetrokken.

#### **Puntenaftrek kan volgen, indien**

- De hond anticipeert (handelt uit zichzelf) en de oef. wordt overgedaan 3 pt
- De hond het voorwerp 1 keer laat vallen 2 pt
- De deelnemer het voorwerp aanneemt of afpakt van de hond voordat de steward hiervoor een teken heeft gegeven 2 pt
- De hond het voorwerp 2 keer laat vallen 5 pt
- De hond scheef voor of naast de deelnemer gaat zitten
- De hond op het voorwerp kauwt en/of meermaals overpakt
- De hond tegen de deelnemer botst
- Extra commando's worden gegeven

#### **Er worden geen punten toegekend, indien**

- De hond het voorwerp meer dan 2 keer laat vallen

### B.8 OEFENING POSITIES OP AFSTAND

Coëfficiënt 3

Commando's: "Af", "Blijf", "Zit", "Af" en/of handgebaren

## RAAD VAN BEHEER – UITVOERINGSREGELS FCI-OBEDIENCE

### **Uitvoering**

De hond wisselt twee keer van positie (zit/af) op commando van de deelnemer en blijft hierbij op zijn oorspronkelijke plaats. De plaats waar de hond de oefening uitvoert is gemarkeerd. De deelnemer commandeert zijn hond af op aanwijzing van de steward op de daartoe aangewezen plaats. De deelnemer verwijderd zich op aanwijzing van de steward ca. 3 meter van de hond in de aangegeven richting. De steward toont de deelnemer gedurende 3 seconden een bord met “tekst of symbool”, in welke volgorde (zit/af) de hond van positie moet wisselen. De steward mag, tijdens het tonen van de aanwijzingen, de hond niet zien en blijft minimaal op een afstand van 3 - 5 meter van de hond. De laatste positie is “af”.

Door middel van (korte) hand-/armsignalen en/of stem (gelijktijdig) instrueert de deelnemer de hond welke positie hij moet innemen. Na het laatste “af” commando keert de deelnemer op aanwijzing van de steward terug naar de hond en commandeert de hond in de startpositie.

### **Toelichting**

Met nadruk moet bij de beoordeling worden gelet op de snelheid waarmee de hond van positie wisselt, de uitvoering van de positie en hoe goed de positie gehouden wordt. Om een puntenwaardering te krijgen mag de hond zich in totaal niet meer dan één lichaamslengte van het beginpunt (in alle richtingen) verplaatsen. Alle verplaatsingen worden bij elkaar opgeteld.

### **Puntenaftrek kan volgen, indien**

- De hond zich tot en met 1 keer zijn lichaamslengte verplaatst 5 pt
- De hond één positie mist of een derde commando nodig heeft om de positie in te nemen 3 pt
- De hond gaat zitten voordat de deelnemer is teruggekeerd 2 pt
- Het eerste extra commando wordt gegeven 2 pt
- Tweede en volgende extra commando's 1 pt
- Er sprake is van overmatig stemgebruik
- Er overdreven of voortdurende hand-/armsignalen worden gebruikt

### **Er worden geen punten toegekend, indien**

- De hond zich meer dan 1 lichaamslengte verplaatst, ongeacht de richting waarin dit plaatsvindt
- De hond twee posities mist

## **B.9 OEFENING VAK ZENDEN MET AF**

Coëfficiënt 3

Commando's: “Vooruit”, [“rechts/links” en/of handgebaar], (“Staan”), “Af”, “Zit”

*De deelnemer moet voorafgaand aan de oefening aan de keurmeester laten weten of de hond eerst zal blijven staan in het vak alvorens te gaan liggen, of dat de hond direct zal gaan liggen in het vak.*

### **Uitvoering**

De deelnemer krijgt de aanwijzing om de hond, via de kortste weg in een rechte lijn, naar een vak van 3 x 3 meter te sturen, op ca. 10 meter afstand van het startpunt tot midden vak. Het vak moet minimaal 3 meter van de buitenzijde van de ring worden geplaatst. De hoeken van het vak wordt gemarkeerd door pionnen. Zichtbare lijnen (door lint 2-3 cm breed, tape of kalklijnen) verbinden de pionnen aan de buitenzijde. De kleur van pionnen en lint zijn vrij, maar dienen contrasterend te zijn t.o.v. de ondergrond.

Wanneer de hond in het vak is aangekomen, mag de deelnemer de hond het commando “sta” geven. Dit wordt niet als extra commando aangemerkt. Indien de hond eerst blijft staan, dient de sta-positie stabiel en overtuigend te worden uitgevoerd. Aansluitend moet de deelnemer uit eigen beweging de

## RAAD VAN BEHEER – UITVOERINGSREGELS FCI-OBEDIENCE

hond laten liggen. De hond dient het commando direct op te volgen, bij voorkeur met het front naar de deelnemer gedraaid. Op aanwijzing gaat de deelnemer terug naar de hond en op aanwijzing dient hij de hond te laten zitten.

### Toelichting

De “bereidwilligheid”, het tempo en de kortste weg worden mee beoordeeld. Om 10 punten te behalen zijn niet meer dan 4 commando’s toegestaan. Het vierde commando is het eventuele “Sta” commando in het vak. De hond dient alle gegeven commando’s op te volgen, dus ook een eventueel “Sta” commando in het vak. Naar keuze kan de hond direct “af” gecommandeerd worden in het vak. Er zijn dan slechts 3 commando’s toegestaan.

Om punten te behalen dient de hond geheel in het vak te liggen, de staart niet meegerekend. Indien de hond buiten het vak gaat zitten of liggen, mag hij niet meer worden doorgestuurd.

Indien de richting van de hond gecorrigeerd moet worden, mogen handgebaren worden gecombineerd met een dirigeer commando.

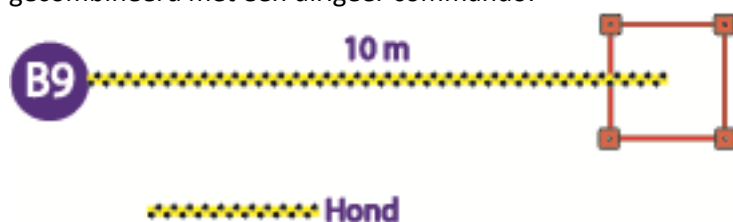

### Puntenaftrek kan volgen, indien

- De hond zijn positie wijzigt voordat de deelnemer zich naast de hond heeft opgesteld 4 pt
- De hond traag werkt 3 pt
- De hond de verkeerde positie inneemt in het vak 3 pt
- De hond kruipt in het vak 3 pt
- Indien de “sta” positie niet overtuigend en stabiel wordt uitgevoerd 2 pt
- lichaamstaal wordt gegeven 2 pt
- De hond anticipeert gaat zitten voor het commando (bijv. wanneer de hond stopt of gaat liggen voor het commando). 2 pt
- Extra commando’s Sta of Af worden gegeven 2 pt
- Extra dirigeercommando’s worden gegeven, afhankelijk van de sterkte en de dirigeerbaarheid van de hond 1-2 pt

Er worden geen punten toegekend, indien

- De deelnemer zich verplaatst (stapt in welke richting dan ook)
- De hond het vak verlaat voor het einde van de oefening
- Een derde commando wordt gegeven voor het “sta” of “af”
- De hond voor of tijdens de oefening wordt “gericht” naar het vak
- De hond, na het commando “af” buiten de belijning van het vak ligt, de staart niet meegerekend

## B.10 OEFENING SPRONG OVER DE HOOGTESPRONG

Coëfficiënt 3

Commando’s: “Blijf”, “Hoog” en/of “Voet”

### Uitvoering

Deelnemer en hond stellen zich op ongeveer 2-4 meter voor de hoogtesprong op (keuze van de

## RAAD VAN BEHEER – UITVOERINGSREGELS FCI-OBEDIENCE

deelnemer) met de hond in de startpositie. De start van de oefening wordt aangekondigd en op aanwijzing stelt de deelnemer zich op aan de andere zijde van de hoogtesprong op ca. 2-4 meter. Op aanwijzing wordt het commando gegeven om over de hoogtesprong te springen. De hond dient over de hoogtesprong te springen en naast de deelnemer plaats te nemen (startpositie). De oefening eindigt nadat de hond naast de deelnemer zit en de steward “einde oefening” heeft aangekondigd.

Met nadruk moet bij de beoordeling de “bereidwilligheid”, de snelheid en het nemen van de kortste weg naar de deelnemer worden meegewogen.

De hoogte van de hoogtesprong moet ongeveer gelijk zijn aan de schofthoogte van de hond, afgerond op de dichtstbijzijnde 10 cm, met een maximum van 30 cm.

### **Puntenaftrek kan volgen, indien**

- De hond de hoogtesprong aantipt 2 pt
- Extra commando's worden gegeven

### **Er worden geen punten toegekend, indien**

- De deelnemer zich verplaatst (stapt in welke richting dan ook)
- De hond zich afzet op de hoogtesprong
- De hond de hoogtesprong omver werpt
- De hond weigert om te springen

## B.11 OEFENING ALGEMENE INDRUK

Coëfficiënt 2

### **Uitvoering**

Essentieel bij de beoordeling van de algemene indruk zijn de “bereidwilligheid” en de mate waarin de hond de gegeven commando's opvolgt. Accuratesse en correctheid van werken zijn belangrijk, evenals de natuurlijke beweging van deelnemer en hond.

Om een hoog aantal punten te behalen moeten deelnemer en hond werken als een team, wederzijds plezier uitstralen om samen te werken en sportief gedrag vertonen.

De activiteiten gedurende en tussen de oefeningen beïnvloeden de score van de algemene indruk.

Indien de hond ongecontroleerd de deelnemer verlaat gedurende of tussen de oefeningen (ook al is dat eenmaal), maar wel in de ring blijft kunnen maximaal 5 punten worden behaald.

De activiteiten gedurende en tussen de oefeningen beïnvloeden de score van de algemene indruk.

### **Puntenaftrek kan volgen, indien**

- De hond uitbreekt en de deelnemer verlaat, maar wel in de ring blijft gedurende of tussen de oefeningen (ook al is dit slechts één keer) 5 pt
- De hond de ring verlaat en met 2 commando's weer bij de deelnemer is 5 pt

### **Er worden geen punten toegekend, indien**

- De hond de ring verlaat
- De hond de ring bevuilt

*Waarin dit reglement niet voorziet, beslist de keurmeester.*



# RAAD VAN BEHEER – UITVOERINGSREGELS FCI-OBEDIENCE

## PROGRAMMA OBEDIENCE KLASSE 1

	<u>Oefening</u>	<u>Coëfficiënt</u>	<u>Punten</u>
1	1 minuut zitten in zicht	3	30
2	Los volgen	4	40
3	Zit, Sta of Af tijdens het volgen	3	30
4	Komen op bevel	4	40
5	Vak zenden met af	4	40
6	Posities op afstand	4	40
7	Apport over de hoogtesprong	4	40
8	Rond een groep pionnen/ton sturen	4	40
9	Algemene indruk	2	20
		<hr/>	<hr/>
		32	320

### 1.1 OEFENING 1 MINUUT ZITTEN IN ZICHT

Coëfficiënt 3

Commando's: "Zit", "Blijf"

#### **Uitvoering**

De groep bestaat uit minimaal 3, maximaal 6 (bij uitzondering 7) honden.

De combinaties staan naast elkaar in een rechte lijn met een tussenruimte van ongeveer 3 meter opgesteld, de honden aangeliend en zittend naast de deelnemers. Op aanwijzing worden de lijnen eraf gehaald en start de oefening. Vervolgens verlaten de deelnemers op aanwijzing de honden en lopen ca. 15 meter in de aangegeven richting en draaien zich om naar de hond. Na 1 minuut lopen zij terug naar de hond, passeren de hond op ongeveer 0,5 meter afstand en nemen positie in op ongeveer 3 meter afstand achter de hond. Op aanwijzing keren de deelnemers terug om zich naast de hond op te stellen

#### **Toelichting**

Onrust, zoals het verplaatsen van het gewicht van de ene naar de andere kant, of van de ene poot naar de andere op de andere poot leidt tot puntenaftrek. Het is toegestaan wanneer de hond zijn hoofd beweegt en rondkijkt, hij mag interesse tonen wanneer er sprake is van een afleiding of een geluid binnen of buiten de ring zolang de hond geen onrustige of nerveuze houding toont. Indien een hond opstaat en naar een andere hond toegaat, zodanig dat er kans is op een confrontatie, wordt de oefening afgebroken. Vervolgens wordt de oefening opnieuw uitgevoerd. De storende hond wordt gediskwalificeerd.

#### **Puntenaftrek kan volgen, indien**

- De hond zich verplaatst
- De hond 1 – 2 keer blaft, piept of jankt 1-2 pt
- De hond gaat liggen of staan nadat de minuut is verstreken en bij het passeren of terugkeren naar de hond 4 pt
- De hond onrustig is of beweegt op de plaats

#### **Er worden geen punten toegekend, indien**

- De hond niet zit na 2 commando's, opstaat, gaat liggen of meer dan zijn eigen lichaamslengte verplaatst
- De hond aanhoudend blaft, piept of jankt

# RAAD VAN BEHEER – UITVOERINGSREGELS FCI-OBEDIENCE

## 1.2 OEFENING LOS VOLGEN

Coëfficiënt 4

Commando's: "Volg"

Zie ook algemene richtlijnen volgwerk punt 27 - 33

### **Uitvoering**

Het volgwerk wordt beoordeeld in normale pas en met wendingen rechts, links, keertwendingen en halthouden. Het volgen wordt eveneens beoordeeld in versnelde pas, maar uitsluitend met rechtswendingen. Er dient een duidelijk verschil te zijn tussen normale pas en versnelde pas.

Op aanwijzing moet de deelnemer met de hond de zogenaamde "pasjes" uitvoeren. Hierbij kunnen de volgende aanwijzingen worden gegeven; 2 of 3 passen achterwaarts en 2 of 3 passen voorwaarts. De losvolgende hond dient de deelnemer opgewekt te volgen aan zijn linkerzijde, met de schouder ter hoogte van de knie van de deelnemer en volgend in een parallelle lijn. De deelnemer moet zijn armen en voeten op natuurlijke wijze bewegen gedurende de gehele oefening.

Bij keertwendingen moet de deelnemer op hetzelfde spoor teruglopen. De deelnemer kan kiezen om de keertwendingen linksom of rechtsom uit te voeren. De "Duitse draai" is eveneens toegestaan. Hierbij is toegestaan dat de hond rond de deelnemer draait aan de rechterzijde. De hond dient de deelnemer zo dicht mogelijk te passeren. Wendingen naar links of rechts dienen in rechte hoeken van 90° te worden uitgevoerd. Tijdens het volgprogramma is het draaien van het hoofd, schouders of andere lichaamstaal niet toegestaan.

Het "volg" commando mag bij iedere start, tempowisseling en tijdens de "pasjes" worden gegeven. Wanneer de deelnemer stopt, moet de hond direct de startpositie innemen zonder commando.

Gedurende een wedstrijd lopen alle honden hetzelfde parcours. Gebrek aan contact en extra commando's worden als ongewenst gezien.

Het volgparcours zou niet langer mogen duren dan 1 minuut, rekening houdend met de combinatie deelnemer/ras.

### **Puntenaftrek kan volgen, indien**

- De hond traag volgt 3-4 pt
- De hond niet parallel volgt 2 pt
- De hond achter en/of wijd volgt 2-5 pt
- De hond leunt en de deelnemer raakt
- De hond de deelnemer hindert
- Er onvoldoende contact is tussen deelnemer en hond
- Er extra commando's worden gegeven
- De armen onvoldoende worden bewogen
- De hond scheef naast de deelnemer gaat zitten
- De deelnemer vertraagt of stilstaat voor de (keert-)wendingen

### **Er worden geen punten toegekend, indien**

- De hond de deelnemer verlaat of de deelnemer volgt op een afstand van meer dan een halve meter gedurende het grootste deel van de oefening

## 1.3 OEFENING ZIT, STA OF AF TIJDENS VOLGEN

Coëfficiënt 3

Commando's: "Volg", "Sta"/ "Zit"/ "Af" en "Zit"

## RAAD VAN BEHEER – UITVOERINGSREGELS FCI-OBEDIENCE

De keurmeester bepaalt voor de wedstrijd welke positie “zit”, “af” of “sta” uitgevoerd wordt. Dit wordt voor de wedstrijd aan de deelnemers bekendgemaakt en geldt voor elke deelnemer.

### Uitvoering

Alle onderdelen van de oefening geschieden op aanwijzing van de steward.

Deelnemer en hond starten in normale pas in een rechte lijn vooruit. Op aanwijzing van de steward na ca. 10 meter, beveelt de deelnemer de hond, zonder tempowijziging, de positie in te nemen. De deelnemer loopt ca. 10 meter door tot een markering, draait zich op aanwijzing van de steward om en staat met het gezicht richting hond.

Na ca. 3 sec loopt de deelnemer op aanwijzing van de steward in een rechte lijn terug, passeert de hond op maximaal 0,5 meter aan de rechterzijde en keert op aanwijzing van de steward vervolgens na 1 – 2 meter om naast de hond aan te sluiten. Vervolgens geeft de deelnemer, op aanwijzing van de steward, de hond het commando “zit” zodat de hond de startpositie inneemt.

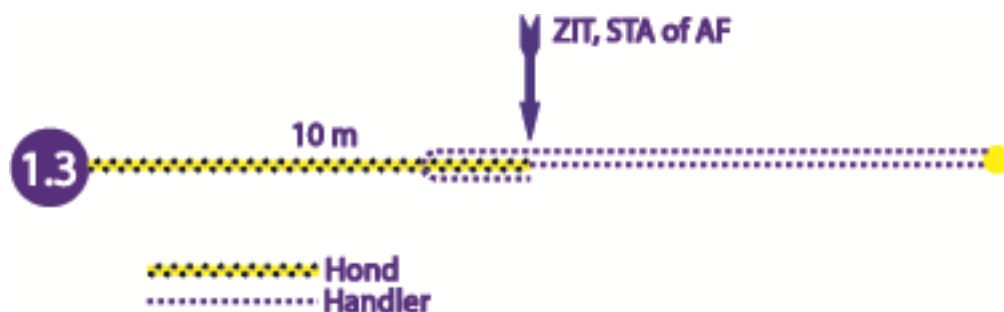

### Puntenaftrek kan volgen, indien

- De hond direct stopt op commando, neemt juiste positie in, maar beweegt op de terugweg van de deelnemer, niet meer dan één lichaamslengte 5 pt
- De hond direct stopt op commando, maar de verkeerde positie inneemt 4 pt
- De hond zijn positie wijzigt (bijv. gaat zitten of liggen) nadat de deelnemer is gekeerd bij de markering 3 pt
- De deelnemer tempo vermindert, stappen wijzigt of versnelt 3 pt
- De deelnemer handsignalen en/of lichaamstaal gebruikt bij het geven van het commando. Afhankelijk van de zwaarte 3-5 pt
- De hond de oefening traag uitvoert en/of scheef staat 1-4 pt
- Onvoldoende volgwerk wordt getoond 1-2 pt
- De hond zich niet parallel aan de deelnemer beweegt (ook bij de halthouding waarbij de hond de startpositie aanneemt) 2 pt
- De deelnemer de hond aan de verkeerde zijde passeert 1 pt

### Er worden geen punten toegekend, indien

- De hond stopt in de verkeerde positie en van positie verandert voordat de deelnemer is gekeerd
- De hond direct stopt op commando, neemt juiste positie in, maar beweegt op de terugweg van de deelnemer, meer dan één lichaamslengte
- De hond blijft staan voordat hiertoe een commando is gegeven
- De hond meer dan 1 keer de lichaamslengte nodig heeft om de positie in te nemen
- Extra commando's worden gegeven
- De deelnemer stilstaat voor of tijdens het geven van het positiecommando

# RAAD VAN BEHEER – UITVOERINGSREGELS FCI-OBEDIENCE

## 1.4 OEFENING KOMEN OP BEVEL

Coëfficiënt 4

Commando's: "Af", ("Blijf"), "Naam + Hier", ("Voet")

Alle uit te voeren onderdelen gebeuren op aangegeven van de steward.

### **Uitvoering**

De hond wordt op aanwijzing af gecommandeerd op de daartoe aangewezen plaats. De deelnemer verwijderd zich op aanwijzing van de steward ca. 20-25 meter van de hond in de aangegeven richting en keert zich op aanwijzing van de steward om naar de hond. Op aanwijzing van de steward dient de deelnemer de hond te roepen. De naam van de hond mag gecombineerd worden met het "hier" commando, maar mogen niet de indruk geven van twee aparte commando's.

### **Toelichting**

Het is belangrijk dat de hond vlot reageert op de gegeven commando's. De hond moet bewegen met een goede snelheid en zijn tempo vasthouden, op zijn minst een snelle draf, het ras in aanmerking genomen. De hond dient de commando's direct op te volgen. In de beoordeling moet de snelheid van de hond worden meegenomen.

### **Puntenaftrek kan volgen, indien**

- Indien er een extra commando "hier" wordt gegeven 2 pt
- De hond zijn positie wijzigt of tot en met 1 keer de lichaamslengte verplaatst 2 pt
- De hond scheef voor of naast de deelnemer gaat zitten
- De hond tegen de deelnemer botst
- De hond traag komt

### **Er worden geen punten toegekend, indien**

- Een derde commando wordt gegeven
- De hond meer dan 1 keer de lichaamslengte verplaatst voor het "hier" commando

## 1.5 OEFENING VAK ZENDEN MET AF

Commando's: "Vooruit", ("Staan"), "Af", "Zit"

Een gelijktijdig handsignaal, indien de hond op afstand is, is toegestaan ter ondersteuning van het stemcommando. Voor het dirigeren naar het vak is slechts één hand toegestaan, één of beide handen zijn toegestaan bij het sta of af commando in het vak.

*De deelnemer moet voorafgaand aan de oefening aan de keurmeester laten weten of de hond eerst zal blijven staan in het vak alvorens te gaan liggen, of dat de hond direct zal gaan liggen in het vak.*

### **Uitvoering**

De deelnemer krijgt de aanwijzing om de hond, via de kortste weg in een rechte lijn, naar een vak van 3 x 3 meter te sturen, op ca. 15 meter afstand van het startpunt tot midden vak. Het vak moet minimaal 3 meter van de buitenzijde van de ring worden geplaatst. De hoeken van het vak wordt gemarkeerd door pionnen 10 á 15cm hoog. Zichtbare lijnen (door lint 2-3 cm breed, tape of kalklijnen) verbinden de pionnen aan de buitenzijde. De kleur van pionnen en lint zijn vrij, maar dienen contrasterend te zijn t.o.v. de ondergrond.

Wanneer de hond in het vak is aangekomen, mag de deelnemer de hond het commando "sta" geven. Dit wordt niet als extra commando aangemerkt. Indien de hond eerst blijft staan, dient de sta-positie stabiel en overtuigend te worden uitgevoerd. Aansluitend moet de deelnemer uit eigen beweging de hond laten liggen. De hond dient het commando direct op te volgen, bij voorkeur met het front naar

## RAAD VAN BEHEER – UITVOERINGSREGELS FCI-OBEDIENCE

de deelnemer gedraaid. Op aanwijzing gaat de deelnemer terug naar de hond en op aanwijzing dient hij de hond te laten zitten. De commando's Rechts/Links en/of handgebaar zijn alleen toegestaan voor bijsturen indien de hond niet rechtstreeks naar het vak is gegaan. Het "vak zenden" vanuit de startpositie is zonder handgebaar.

### Toelichting

De bereidwilligheid van de hondbereidwilligheid, het tempo en de kortste weg worden mee beoordeeld. Om 10 punten te behalen zijn niet meer dan 4 commando's toegestaan. Het vierde commando is het eventuele "Sta" commando in het vak. De hond dient alle gegeven commando's op te volgen, dus ook een eventueel "Sta" commando in het vak. Naar keuze kan de hond direct "af" gecombineerd worden in het vak. Er zijn dan slechts 3 commando's toegestaan.

Om punten te behalen dient de hond geheel in het vak te liggen, de staart niet meegerekend. Indien de hond buiten het vak gaat zitten of liggen, mag hij niet meer worden doorgestuurd.

Indien de richting van de hond gecorrigeerd moet worden, mogen handgebaren worden gecombineerd met een dirigeer commando.

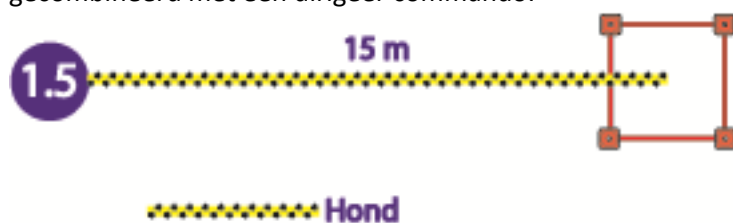

### Puntenaftrek kan volgen, indien

- De hond anticipeert, gaat zitten voor het commando (bijv. wanneer de hond stopt of gaat liggen voor het commando) 3 pt
- De hond zijn positie wijzigt voordat de deelnemer zich naast de hond heeft opgesteld; 2-3 pt
- De hond traag werkt 2-3 pt
- De hond de verkeerde positie (op commando) inneemt in het vak 2 pt
- De hond kruipt in het vak, snuffelt 1-3 pt
- Indien de "sta" positie niet overtuigend en stabiel wordt uitgevoerd 1-2 pt
- lichaamstaal wordt gegeven, handsignaal bij start 2 pt
- Extra commando's Sta of Af worden gegeven 2 pt
- Extra dirigeercommando's worden gegeven, afhankelijk van de sterkte en de dirigeerbaarheid van de hond. 1-2 pt
- De hond via de zij- of achterkant het vak ingaat 0,5-1 pt

### Er worden geen punten toegekend, indien

- De deelnemer zich verplaatst (stapt in welke richting dan ook)
- De hond het vak verlaat voor het einde van de oefening
- Een derde commando wordt gegeven voor het "sta" of "af"
- De hond voor of tijdens de oefening wordt "gericht" naar het vak
- De hond, na het commando "af" buiten de belijning van het vak ligt, de staart niet meegerekend
- De hond niet gaat liggen in het vak

## 1.6 OEFENING POSITIES OP AFSTAND

Coëfficiënt 4

Commando's: "Af", ("Blijf"), "Zit", "Af" "Zit", "Af", "Zit"

## RAAD VAN BEHEER – UITVOERINGSREGELS FCI-OBEDIENCE

Naast het verplichte stemcommando zijn gelijktijdig ook handsignalen toegestaan.

### **Uitvoering**

De hond wisselt vier keer van positie (zit/af) op commando van de deelnemer en blijft hierbij op zijn oorspronkelijke plaats. Het startpunt is tussen 2 markeringen, ca. 1 m uit elkaar. Tussen deze markeringen is een denkbeeldige lijn. De deelnemer commandeert zijn hond af op aanwijzing van de steward op de daartoe aangewezen plaats voor deze 'denkbeeldige lijn'. De deelnemer verwijdt zich op aanwijzing van de steward ca. 5 meter van de hond in de aangegeven richting. De steward toont de deelnemer gedurende 3 seconden een bord met "tekst of symbool", in welke volgorde (zit/af) de hond van positie moet wisselen. De steward mag, tijdens het tonen van de aanwijzingen, de hond niet zien en blijft minimaal op een afstand van 3 - 5 meter van de hond. De laatste positie is "af". Door middel van stemcommando (verplicht) en/of met gelijktijdige (korte) hand-/armsignalen instrueert de deelnemer de hond welke positie hij moet innemen.

Na het laatste "af" commando keert de deelnemer op aanwijzing van de steward terug naar de hond en commandeert de hond in de startpositie.

### **Toelichting**

Met nadruk moet bij de beoordeling worden gelet op de snelheid waarmee de hond van positie wisselt, de uitvoering van de positie en hoe goed de positie gehouden wordt. Om een puntenwaardering te krijgen mag de hond zich in totaal niet meer dan één lichaamslengte van het beginpunt (in alle richtingen) verplaatsen. Alle verplaatsingen worden bij elkaar opgeteld.

Als de hond een 2e commando op een positie niet uitvoert is de positie gemist.

### **Puntenaftrek kan volgen, indien**

- De hond zich tot en met 1 keer zijn lichaamslengte verplaatst 4 pt
- De hond 2 posities mist 5 pt
- De hond één positie mist 3 pt
- De hond gaat zitten voordat de deelnemer is teruggekeerd 2 pt
- Het eerste extra commando wordt gegeven 2 pt
- Tweede en volgende extra commando's 1 pt
- Er sprake is van overmatig stemgebruik
- Er overdreven of voortdurende hand-/armsignalen worden gebruikt

### **Er worden geen punten toegekend, indien**

- De deelnemer zich verplaatst (stapt in welke richting dan ook)
- De hond zich meer dan 1 lichaamslengte verplaatst, ongeacht de richting waarin dit plaatsvindt
- De hond meer dan twee posities mist

## 1.7 OEFENING APPORT OVER DE HOOGTESPRONG

Coëfficiënt 4

Commando's: "Hoog", "Apport", "Los" ("Voet")

De deelnemer mag voor de oefening het eigen houten apport gebruiken. De keurmeester beoordeelt of het een reglementair apportevoorwerp is.

Alle handelingen worden uitgevoerd op aanwijzing van de steward.

## RAAD VAN BEHEER – UITVOERINGSREGELS FCI-OBEDIENCE

### **Uitvoering**

Deelnemer en hond stellen zich op ongeveer 2- 4 meter voor de hoogtesprong op (keuze van de deelnemer) met de hond in de startpositie. De hoogte van de hoogtesprong moet ongeveer gelijk zijn aan de schofthoogte van de hond, afgerond op de dichtstbijzijnde 10 cm, met een maximum van 50 cm.

De start van de oefening wordt aangekondigd en de steward geeft het houten apport. De deelnemer gooit het apport over de hoogtesprong. De deelnemer geeft, op aanwijzing, het commando dat de hond over de hoogtesprong mag springen én het apport commando. Het “apport” commando mag niet later gegeven worden dan wanneer de hond over de hoogtesprong springt. In geval dat de “ligger” wordt geraakt door het blok en valt, pakt de steward het blok op en wordt de oefening opnieuw gestart. Opnieuw opstellen is toegestaan.

### **Puntenaftrek kan volgen, indien**

- Apport valt, extra commando “apport”, apport valt naast deelnemer, deelnemer pakt op zonder te verplaatsen 5 pt
- De hond heen of terug langs de hoogtesprong gaat maar wel het apport terugbrengt 4 pt
- Apport valt, zelf oppakt zonder commando, valt door onhandigheid deelnemer 3 pt
- De hond de hoogtesprong aantipt 2 pt
- Extra commando “apport” of “hoog” wordt gegeven 2 pt
- Indien de “ligger” valt 2 pt
- De hond anticipeert 2-4 pt
- Indien de “ligger” tijdens het werpen wordt geraakt en valt 4 pt
- Kauwen, bijten afhankelijk van de intensiteit (1x overpakken voor beter grip mag) 2-5 pt
- Niet loslaten op commando (afhankelijk van intensiteit) 2-5 pt

### **Er worden geen punten toegekend, indien**

- De deelnemer zich verplaatst (stapt in welke richting dan ook)
- De hond zich afzet op de hoogtesprong
- De hond de hoogtesprong omver werpt
- De hond zowel heen als terug weigert om te springen
- De hond niet apporteert
- De hond start wanneer het apport wordt gegoid

## 1.8 OEFENING ROND EEN GROEP PIONNEN/TON STUREN

Coëfficiënt 4

Commando's: “Rond” (“Voet”)

Indien de hond gecorrigeerd moet worden, is naast een stemcommando ook een gelijktijdig handgebaar toegestaan.

In klasse 1 dient de ruimte tussen de pionnen zo te zijn dat de hond niet tussen de pionnen door kan rennen.

De hond mag het plaatsen van de pionnen/ton niet zien, het plaatsen ervan dient voor de start van de oefening te zijn gedaan.

### **Uitvoering**

De deelnemer staat op ongeveer 10 meter afstand van een groep van pionnen (3 tot 6 pionnen, van

## RAAD VAN BEHEER – UITVOERINGSREGELS FCI-OBEDIENCE

ca 40cm hoog) of een ton (ca. 40 cm hoog) beide met een diameter van ca. 50-70 cm, met de hond in de startpositie. (De totale ruimte van de groep pionnen of de ton is Max. 0,4-0,5 m<sup>2</sup>). Plaatsing van de pionnen, zie tekening of Appendix 2.

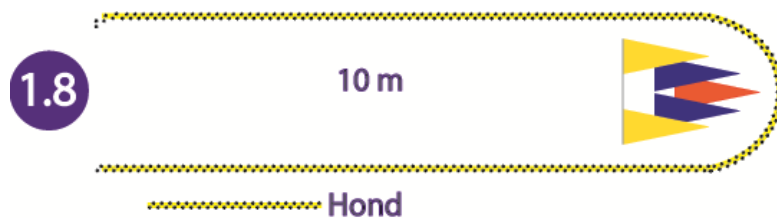

Op aanwijzing stuurt de deelnemer de hond om de pion. De hond moet om de pion rennen en zelfstandig terugkeren naast de deelnemer en de startpositie innemen.

### Toelichting

Met nadruk moet bij de beoordeling worden gelet op de “bereidwilligheid” om het commando op te volgen, het tempo van de hond en het nemen van de kortste weg naar de deelnemer. De hond moet bij het rennen om de pionnen/ton een redelijke afstand tot de pionnen/ton in acht nemen. Ideaal is niet te krap. Afhankelijk van het ras, kleine tot middelgrote honden ca. 50 cm, tot grote honden 100 cm zijn redelijke afstanden. Symmetrie en focus om via het midden terug te keren naar de deelnemer worden mede beoordeeld. Hierbij mag de hond met de klok mee of tegen de klok in rond de pion gestuurd worden.

Indien de richting van de hond gecorrigeerd moet worden, mogen handgebaren worden gecombineerd met een dirigeer commando.

De commando's Rechts, Links en/of handgebaar zijn alleen toegestaan voor bijsturen indien de hond niet rechtstreeks naar de pionnen/ton is gegaan. Het “rond sturen” vanuit de startpositie is zonder handgebaar.

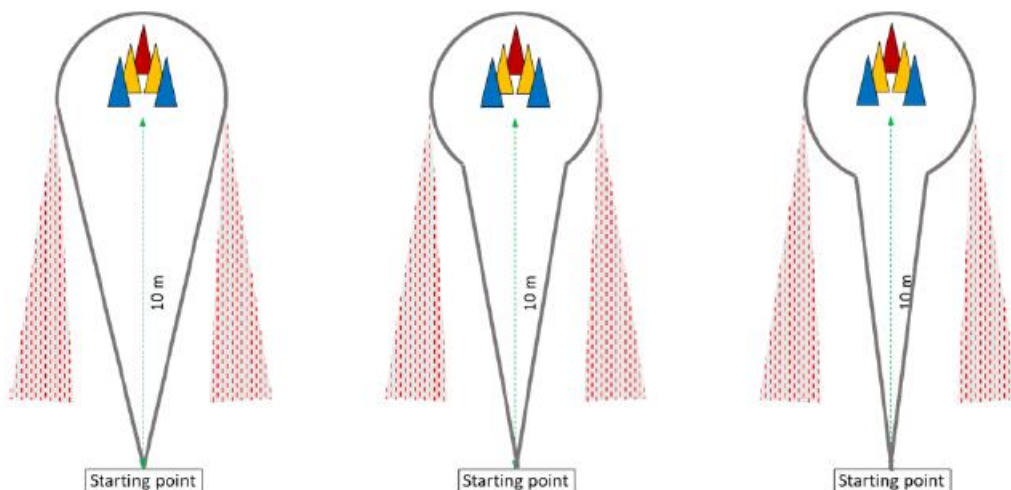

Voorbeelden van de juiste routes van de hond. Een redelijke symmetrie en afstand van de pionnen is gewenst, de middellijn in ogenschouw genomen. Indien de afstand tot de pionnen minder is als 5-10 cm voor middelgrote honden, is dit te krap.

### Puntenaftrek kan volgen, indien

- De hond de pionnen heeft bereikt maar er niet omheen gaat 5 pt



## RAAD VAN BEHEER – UITVOERINGSREGELS FCI-OBEDIENCE

- Opnieuw sturen en wel rond pionnen 3 pt
- De hond terugkeert zonder pionnen te hebben bereikt, opnieuw sturen, wel rond gaat 3 pt
- De hond traag werkt 1-5 pt
- De hond tussen de pionnen door rent 3 pt
- Extra commando's "hier" 2 pt
- De hond 2x rond de groep pionnen/ton gaat 2 pt
- Aanraken pionnen/ton (afhankelijk van intensiteit) 1-3 pt
- Omgooien van de pionnen 2-3 pt
- De hond geen directe lijn richting pionnen volgt, te dicht bij de pionnen, niet symmetrisch of slingert 0,5-2 pt

### Er worden geen punten toegekend, indien

- De hond terugkeert zonder de pionnen te bereiken, op minder dan 1,5-2m van de pionnen
- De deelnemer zich verplaatst (stapt in welke richting dan ook)
- Er een derde "rond" commando wordt gegeven
- Er een tweede "hier" commando wordt gegeven
- De hond bij het startpunt wordt "gericht" of aangeraakt

## 1.9 OEFENING ALGEMENE INDRUK

### Coëfficiënt 2

#### Uitvoering

Essentieel bij de beoordeling van de algemene indruk zijn de "bereidwilligheid" en de mate waarin de hond de gegeven commando's opvolgt. Accuratesse en correctheid van werken zijn belangrijk, evenals de natuurlijke beweging van deelnemer en hond.

Om een hoog aantal punten te behalen moeten deelnemer en hond werken als een team, wederzijds plezier uitstralen om samen te werken en sportief gedrag vertonen.

De activiteiten gedurende en tussen de oefeningen beïnvloeden de score van de algemene indruk.

Indien de hond ongecontroleerd de deelnemer verlaat gedurende of tussen de oefeningen (ook al is dat eenmaal), maar wel in de ring blijft kunnen maximaal 5 punten worden behaald.

De activiteiten gedurende en tussen de oefeningen beïnvloeden de score van de algemene indruk.

#### Puntenaftrek kan volgen, indien

- De hond de ring verlaat en met 2 commando's weer bij de deelnemer is 5 pt
- De hond uitbreekt en de deelnemer verlaat, maar wel in de ring blijft gedurende of tussen de oefeningen (ook al is dit slechts één keer) 3 pt

#### Er worden geen punten toegekend, indien

- De hond de ring verlaat en niet na 2 commando's terug is bij de deelnemer
- De hond de ring bevuilt

Zie punt 75, waardering algemene indruk bij meer dan 1 keurmeester.

*Waar in dit reglement niet voorziet, beslist de keurmeester.*

# RAAD VAN BEHEER – UITVOERINGSREGELS FCI-OBEDIENCE

## PROGRAMMA OBEDIENCE KLASSE 2

Oefening	Coëfficiënt	Punten
1 2 minuten liggen uit zicht	3	30
2 Los volgen	4	40
3 Posities Zit, Sta of Af tijdens het volgen (2 van de 3 posities)	3	30
4 Komen met staan	3	30
5 Vak zenden met af en aansluiten	4	40
6 Richtingapport	3	30
7 Sorteren	3	30
8 Posities op afstand	4	40
9 Rond pionnen/ton sturen en sprong over de hoogtesprong	3	30
10 Algemene indruk	2	20
	<hr/>	<hr/>
	32	320

256 - 320	punten	Kwalificatie Uitmuntend, door naar klasse 3 (ook internationaal)
224 - 255,9	punten	Kwalificatie Zeer Goed, door naar klasse 3 (internationaal niet door)
192 – 223,9	punten	Kwalificatie Goed, niet door naar klasse 3
< 191,9	punten	Geen kwalificatie

Met uitzondering van oefening 1 worden de oefeningen individueel uitgevoerd. De honden dienen voor aanvang van de wedstrijd te worden afgelijnd. De lijn blijft achter bij de ingang van de ring.

### 2.1 OEFENING 2 MINUTEN LIGGEN UIT ZICHT MET AFLEIDING

Coëfficiënt 3

Commando's: "Af", "Blijf" en "Zit"

De groep bestaat uit minimaal 3 en maximaal 6 teams (bij uitzondering 7).

De riem blijft buiten de ring, de honden moeten wel een halsband dragen.

Alle handelingen gebeuren op aanwijzing van de steward.

#### **Uitvoering**

De combinaties staan naast elkaar in een rechte lijn met een tussenruimte van ongeveer 3 meter opgesteld, de honden zittend naast de deelnemers. De oefening start wanneer wordt aankondigt "de oefening start" en eindigt na de aankondiging "einde oefening". Op aanwijzing geven de deelnemers om beurten de hond het commando te gaan liggen. Van links naar rechts wordt de aanwijzing gegeven om de hond te laten liggen. Zitten geschiedt van rechts naar links. De eerste hond die moet gaan liggen is dus de laatste hond die moet gaan zitten. De deelnemers gaan gezamenlijk uit zicht voor de duur van 2 minuten. De tijd start als alle deelnemers uit zicht zijn. Tijdens de oefening vindt afleiding plaats, bijvoorbeeld een persoon welke slalomt tussen de honden doorloopt. Na 2 minuten krijgen de deelnemers de opdracht om zich aan de rand van de ring op te stellen.

Op aanwijzing lopen de deelnemers terug richting de hond. Zij passeren de hond op een afstand van ongeveer 0,5 m en stellen zich ongeveer 3 meter achter de hond op, met het gezicht richting de hond. Op aanwijzing sluiten alle deelnemers gelijktijdig aan bij de hond. Vervolgens krijgen de deelnemers van rechts naar links, één-voor-één de opdracht om de hond te laten zitten. De deelnemers worden eraan herinnerd om geen luid commando te geven. Hierop kunnen andere honden reageren en wordt streng bestraft.

Het is toegestaan dat de hond z'n kop draait om rond te kijken en interesse te tonen indien er geluiden zijn rond de ring. Dit mag geen onrustig of nerveus gedrag van de hond zijn.

## RAAD VAN BEHEER – UITVOERINGSREGELS FCI-OBEDIENCE

Indien een hond opstaat en een andere hond stoort of dreigt te storen, wordt de oefening afgebroken en opnieuw uitgevoerd. De storende hond wordt gediskwalificeerd.

Indien een hond al punten scoorde voor de storing, zal deze score blijven staan. Dit geldt ook voor al toegekende aftrekpunten.

Indien de hond te vroeg reageert (voortijdig gaat liggen of zitten), dient de hond deze positie te behouden (liggend of zittend). Indien dit wordt gecorrigeerd, wordt de oefening “opnieuw gestart” en dit is niet toegestaan.

### Puntenaftrek kan volgen, indien

- De hond voor het commando van de deelnemer gaat liggen/zitten  
Bijvoorbeeld op het commando van een ander 2 pt
- De hond op de zij (flat) gaat liggen/ anticipeert 3 pt
- De hond niet in zittende positie komt aan het eind van de oefening 3 pt
- De hond 1-2 keer blaft 1-2 pt
- De hond positie wisselt nadat de deelnemer terug is in de ring maar zich verder niet verplaatst 4 pt
- De hond uit eigen beweging gaat zitten en weer gaat liggen 5 pt
- De hond onrustig is of beweegt op de plaats

### Er worden geen punten toegekend, indien

- De hond weigert om te gaan liggen (2 extra commando's)
- De hond zijn positie wijzigt terwijl de deelnemer zijn hond verlaat of uit zicht is
- De hond op zijn rug gaat liggen
- De hond meer dan 1 keer zijn lichaamslengte kruipt
- De hond het grootste deel van de oefening blaft



1



2



3



4



### 2.1 OEFENING LOS VOLGEN

Coëfficiënt 4

Commando's: “Volg”

Zie ook de algemene beschrijving punt 27 – 33

#### Uitvoering

De oefening wordt beoordeeld in verschillende tempi gecombineerd met verschillende richtingen, hoeken en keertwendingen.

## RAAD VAN BEHEER – UITVOERINGSREGELS FCI-OBEDIENCE

De losvolgende hond dient de deelnemer opgewekt te volgen aan zijn linkerzijde, met de schouder ter hoogte van de knie van de deelnemer en volgend in een parallelle lijn. De deelnemer moet zijn armen en voeten op natuurlijke wijze bewegen gedurende de gehele oefening.

De beoordeling geschiedt tijdens verschillende tempi en tijdens hoeken (90°), keertwendingen (180°) en halt houden. Bij keertwendingen moet de deelnemer op hetzelfde spoor teruglopen. De deelnemer kan kiezen om de keertwendingen linksom of rechtsom uit te voeren. De “Duitse draai” is eveneens toegestaan. Hierbij is toegestaan dat de hond rond de deelnemer draait aan de rechterzijde. De hond dient de deelnemer zo dicht mogelijk te passeren.

Op aanwijzing moet de deelnemer met de hond de zogenaamde “pasjes” uitvoeren. Hierbij kunnen de volgende aanwijzingen worden gegeven; 2 of 3 passen voorwaarts. Beoordeeld wordt ook ca. 3-5 meter (5-8 passen) achterwaarts. Achterwaarts volgen dient te geschieden op aanwijzing van de steward. De steward draagt zorg voor markeringen zodat de afstanden correct worden aangehouden. Bij het parcours voor het achterwaarts lopen moet bijzonder worden gelet op een vlakke en veilige terreingesteldheid. Enige voorzichtigheid van de deelnemer bij het achterwaarts volgen is toegestaan.

Tijdens de pasjes zijn het draaien van het hoofd, schouders of andere lichaamstaal niet toegestaan.

Gedurende een examen of wedstrijd lopen alle honden hetzelfde parcours.

Het volg commando mag bij iedere start, tempowisseling en tijdens de “pasjes” worden gegeven. Wanneer de deelnemer stopt, moet de hond direct de startpositie innemen en zonder commando.

Het volgparcours mag niet langer duren dan 2 minuten, rekening houdend met de combinatie deelnemer/ras.

### **Puntenaftrek kan volgen, indien**

- De hond achter volgt 2-5 pt
- De hond traag volgt 2-4 pt
- De hond niet parallel volgt, onvoldoende contact tussen deelnemer en hond 1-3 pt
- Achteruitlopen is niet correct, volwerk verder wel correct 1-2 pt
- De hond wijd volgt
- De hond leunt en de deelnemer raakt
- De hond de deelnemer hindert
- Er extra commando's worden gegeven
- De hond scheef naast de deelnemer gaat zitten
- De deelnemer vertraagd of stopt, voor of tijdens een wending

### **Er worden geen punten toegekend, indien**

- De hond de deelnemer verlaat of de deelnemer volgt op een afstand van meer dan een halve meter gedurende het grootste deel van de oefening

Zie ook de algemene richtlijnen beoordelen volwerk punt 63

## 2.2 OEFENING ZIT, STA OF AF TIJDENS HET VOLGEN

Coëfficiënt 3

Commando's: “Sta”, “Zit”, “Af” (2 van de 3), “Volg” (3 keer)

### **Uitvoering**

Er zijn 3 mogelijke posities (“Sta”, “Zit”, “Af”), waarvan er 2 moeten worden uitgevoerd. De

## RAAD VAN BEHEER – UITVOERINGSREGELS FCI-OBEDIENCE

keurmeester bepaalt voorafgaand aan de wedstrijd welke twee posities en in welke volgorde deze posities moeten worden uitgevoerd.

Op aanwijzing starten deelnemer en hond in normale pas in een rechte lijn vooruit. Na ongeveer 5 meter krijgt de deelnemer de aanwijzing om de hond de eerste positie te laten innemen. De deelnemer geeft het commando en vervolgt in een rechte lijn, zonder tempowijziging, zijn weg. De hond dient de gevraagde positie direct in te nemen. Na circa 5 meter krijgt de deelnemer de aanwijzing om te keren. De deelnemer keert en loopt de hond op ongeveer 0,5 meter voorbij. Op aanwijzing keert de deelnemer circa 2 meter achter de hond en neemt de hond mee zonder tempowijziging. De deelnemer mag hierbij het commando "Volg" gegeven. Na ongeveer 5 meter voert de deelnemer met hond, uit eigen beweging, de linker of rechter wending uit (90°). Na ongeveer 5 meter krijgt de deelnemer de aanwijzing om de hond de tweede positie te laten innemen. De Uitvoering: is verder gelijk aan de eerste positie. Nadat de tweede positie is uitgevoerd, krijgt de deelnemer na 5 meter de aanwijzing om halt te houden, waarbij de hond de startpositie inneemt. De keerpunten dienen gemarkeerd te zijn. De gekozen posities, de volgorde van de posities evenals de linker or rechter wending dienen voor alle deelnemers gelijk te zijn.

De steward geeft aan wanneer de deelnemer moet starten, wanneer de deelnemer het commando moet geven, wanneer de deelnemer moet keren en wanneer de deelnemer moet halt houden. Enkel de linker of rechter wending (90°) dient de deelnemer uit eigen beweging uit te voeren alsmede de hond laten volgen.

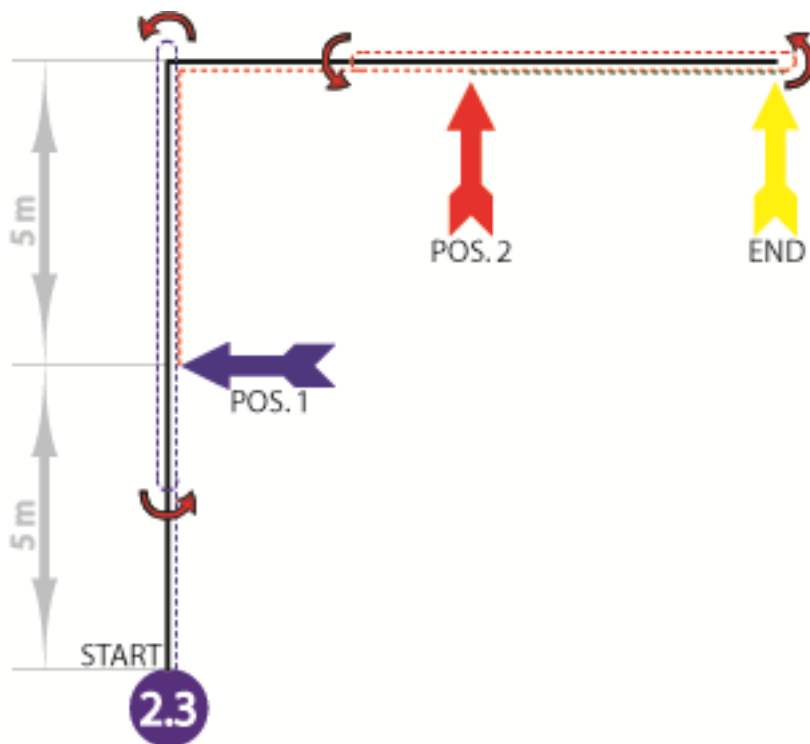

De hond dient de gevraagde posities ("Sta", "Zit", "Af") in te nemen, parallel aan de denkbeeldige lijn die het startpunt en de keerpunten met elkaar verbindt. De afstand tussen de hond en het keerpunt is ongeveer 0,5 meter, de grootte van de hond daarbij in beschouwing genomen. De wending dient een haakse hoek te zijn en mag niet worden afgerond. Deelnemer en hond passeren het keerpunt aan de rechter zijde, ongeacht of het een linker of rechter wending betreft.

### Puntenaftrek kan volgen, indien

- De hond 1 positie niet uitvoert (geheel niet stopt)

4 pt

45

## RAAD VAN BEHEER – UITVOERINGSREGELS FCI-OBEDIENCE

- 2e commando worden gegeven, zodat de 2e positie kan worden getoond 3 pt
- De hond tot en met 1 keer de lichaamslengte nodig heeft om de positie in te nemen 3 pt
- De deelnemer stilstaat bij het geven van het commando bij een positie 3 pt
- Een tweede commando wordt gegeven bij een positie 3 pt
- De hond zijn positie wijzigt (een andere dan de gevraagde positie) 3 pt
- De hond een foute positie uitvoert 3 pt
- Traag en of slecht volgt 1-2 pt
- De deelnemer het tempo vermindert bij het geven van het commando 1-4 pt
- De deelnemer zich naar de hond draait bij het geven van het commando 1-4 pt
- De hond traag of scheef gaat zitten of blijft staan 1-4 pt
- De deelnemer tevens de hand of andere lichaamstaal gebruikt 1-5 pt
- De deelnemer de hond aan de verkeerde zijde passeert 1 pt

### Er worden geen punten toegekend, indien

- De hond 2 posities niet inneemt
- De hond de verlangde positie niet uitvoert (geheel niet stopt), voordat deelnemer de keertwending heeft gemaakt
- De hond meer dan 1 keer de lichaamslengte nodig heeft om de posities in te nemen
- De deelnemer een fout parcours volgt

## 2.4 OEFENING KOMEN MET STAAN

Coëfficiënt 3

Commando's: "Af", "Blijf", "Hier" (2 keer), "Sta" óf handgebaar, ("Voet")

Stemcommando moet gebruikt worden! Er mag tegelijk een handgebaar worden gebruikt.

### Uitvoering

De hond wordt af gecommandeerd op de daartoe aangewezen plaats. De deelnemer verwijderd zich ca. 25 - 30 meter van de hond in de aangegeven richting en keert met het gezicht richting de hond. Op aanwijzing dient de deelnemer de hond te roepen. Op ca. de helft van de afstand, ter hoogte van de markering, geeft de deelnemer uit eigen beweging de hond het bevel om te blijven staan. Na ca. 3 seconden krijgt de deelnemer de aanwijzing om de hond te roepen.

Bij het roepen mag de naam van de hond worden gecombineerd met het "Hier" commando, zowel bij de eerste als bij de tweede keer roepen. Naam en commando moeten als één bevel worden gegeven. Het mag niet de indruk geven van twee aparte commando's.

### Toelichting

Het is belangrijk dat de hond vlot reageert op de "hier" commando's. De hond moet bewegen met een goede snelheid en zijn tempo vasthouden, op zijn minst een snelle draf, het ras in aanmerking genomen. De hond dient de commando's direct op te volgen. In de beoordeling moet de snelheid van de hond worden meegenomen. Enige tolerantie is bij snelle honden op z'n plaats, echter niet voor trage honden. Om volle punten te behalen (voor de stop) mag de hond niet meer dan één lichaamslengte doorlopen vanaf het moment van het commando. Om punten te krijgen (voor de stop) dient de hond binnen drie lichaamslengten de stop uit te voeren.

### Puntenaftrek kan volgen, indien

- In totaal meer dan 2 keer het commando "hier" wordt gegeven 3 pt
- De hond tot 3 lichaamslengten nodig heeft om te gaan staan 3 pt
- Een 2e "hier" commando gegeven wordt 2 pt
- De hond een verkeerde positie inneemt 2 pt

## RAAD VAN BEHEER – UITVOERINGSREGELS FCI-OBEDIENCE

- De hond de eerste positie “Af” wijzigt, maar wel op de plaats blijft 2 pt
- De hond scheef voor of naast de deelnemer gaat zitten
- De hond traag komt
- De hond tegen de deelnemer botst
  
- De deelnemer het “stop” commando geeft voordat de markering is bereikt

### **Er worden geen punten toegekend, indien**

- De deelnemer zich verplaatst (stapt in welke richting dan ook)
- De hond meer dan 1 lichaamslengte verplaatst van de eerste positie
- Een derde “hier” commando op één positie wordt gegeven
- Een tweede “hier” commando’s bij beide posities wordt gegeven
- De hond in het geheel niet stopt

## 2.5 OEFENING VAK STUREN, AF EN AANSLUITEN

Coëfficiënt 4

Commando’s: “Vak”, “Sta”, “Af”, “Hier”

Een gelijktijdig handsignaal, indien de hond op afstand is, is toegestaan ter ondersteuning van het stemcommando. Voor het dirigeren naar het vak is slechts één hand toegestaan, één of beide handen zijn toegestaan bij het sta of af commando in het vak.

*De deelnemer moet voorafgaand aan de oefening aan de keurmeester laten weten of de hond eerst zal blijven staan in het vak alvorens te gaan liggen, of dat de hond direct zal gaan liggen in het vak.*

Alle commando’s, behalve “sta”/“af” en richting corrigerende commando’s, zijn op aanwijzing van de steward.

### **Uitvoering**

De deelnemer krijgt de aanwijzing om de hond, in een rechte lijn, naar een vak van 3 x 3 meter te sturen, op ca. 23 meter afstand van het startpunt tot midden vak. Het vak moet minimaal 3 meter van de buitenzijde van de ring worden geplaatst. De hoeken van het vak wordt gemarkeerd door pionnen. Zichtbare lijnen (door lint 2-3 cm breed, tape of kalklijnen) verbinden de pionnen aan de buitenzijde. De kleur van pionnen en lint zijn vrij, maar dienen contrasterend te zijn t.o.v. de ondergrond. Op aanwijzing stuurt de deelnemer de hond naar het vak, wanneer de hond in het vak is aangekomen geeft de deelnemer uit eigen beweging het commando om te blijven staan en vervolgens om te gaan liggen, of om direct te gaan liggen. Indien gekozen wordt om de hond eerst te laten staan, dient de hond een stabiele “Sta” positie in te nemen, alvorens het commando wordt gegeven om te gaan liggen. De hond dient het commando direct op te volgen, bij voorkeur met het front naar de deelnemer gewend.

Op aanwijzing begeeft de deelnemer zich naar de rechter pion van het vak. Ca. 2 meter voor het vak krijgt de deelnemer de opdracht om naar links te gaan en na ca. 3 meter de aanwijzing om naar links te gaan richting startpunt. Na ca. 10 meter krijgt de deelnemer de aanwijzing om de hond te roepen, terwijl hij doorloopt richting startpunt. Aangekomen bij het startpunt krijgt hij de aanwijzing om halt te houden.

## RAAD VAN BEHEER – UITVOERINGSREGELS FCI-OBEDIENCE

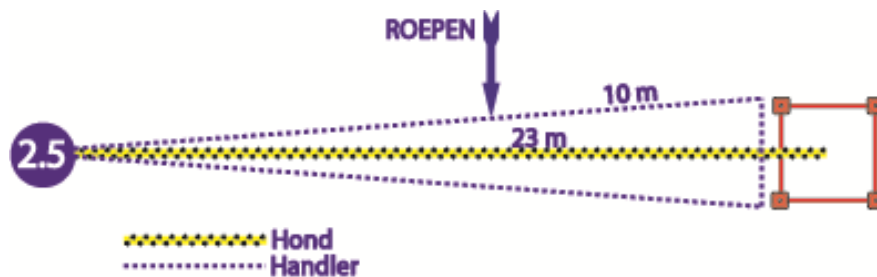

### Toelichting

De bereidwilligheid van de hondbereidwilligheid, het tempo en de kortste weg worden mee beoordeeld. Om 10 punten te behalen zijn niet meer dan 4 commando's toegestaan. Het vierde commando is het eventuele "Sta" commando in het vak. De hond dient alle gegeven commando's op te volgen, dus ook een eventueel "Sta" commando in het vak. Naar keuze kan de hond direct "af" gecommandeerd worden in het vak. Er zijn dan slechts 3 commando's toegestaan. Indien de richting van de hond moet worden gecorrigeerd, mogen handgebaren worden gebruikt in combinatie met het verbale commando.

Om punten te behalen dient de hond geheel in het vak te liggen, de staart niet meegerekend. Indien de hond buiten het vak gaat zitten of liggen, mag hij niet meer worden doorgestuurd. Handsignalen zijn slechts toegestaan indien de hond op afstand moet worden gedirigeerd.

### Puntenaftrek kan volgen, indien

- De hond zijn positie wijzigt nadat de deelnemer de 2e wending heeft gemaakt, maar wel in het vak blijft 3 pt
- De hond anticipeert (stopt of gaat liggen zonder commando) 3 pt
- De hond traag werkt 3-4 pt
- De hond kruipt in het vak, verlaat vak kort voor commando (op stewards aanwijzing) 2-3 pt
- De hond een verkeerde positie inneemt in het vak 3 pt
- Overdreven lichaamstaal wordt gegeven 2 pt
- Een extra commando "hier", "sta" of "af" wordt gegeven, per stuk 2 pt
- Geen stabiele sta positie wordt getoond 2 pt
- Een handsignaal wordt gegeven bij het sturen 2 pt
- Een handsignaal wordt gegeven bij het aansluiten 2 pt
- Extra commando's worden gegeven, afhankelijk van de sterkte en de dirigeerbaarheid van de hond 1-2 pt
- De hond via de zij- of achterkant het vak in gaat 0,5-1 pt

### Er worden geen punten toegekend, indien

- De deelnemer zich verplaatst (stapt in welke richting dan ook)
- De hond zijn positie wijzigt voordat de deelnemer de 2e wending heeft gemaakt
- Een derde commando wordt gegeven voor het "hier", "sta" of "af"
- De hond voor of tijdens de oefening wordt "gericht" naar het vak
- De hond bij het kruipen over de lijn van het vak komt
- De hond, na het commando "af" buiten de belijning van het vak ligt, de staart niet meegerekend
- De hond niet gaat liggen in het vak



# RAAD VAN BEHEER – UITVOERINGSREGELS FCI-OBEDIENCE

## 2.6 OEFENING RICHTINGAPPORT

Coëfficiënt 3

Commando's: "Volg", "Sta", ("rechts/links") "Apport", "Los", ("Voet")

Bij de richtingscommando's zijn naast het stemcommando ook handsignalen toegestaan met één hand om richting aan te geven.

### **Uitvoering**

Deelnemer en hond staan op het startpunt met het gezicht richting een markering op een afstand van ca. 5 meter. De steward legt 2 apporteerblokken uit in een rij met een onderlinge afstand van ca. 10 meter. De apporteerblokken moeten goed zichtbaar uitgelegd worden.

De blokken worden door de steward altijd, voor elke deelnemer, in dezelfde volgorde uitgelegd, van links naar rechts of omgekeerd. Dit ondanks het feit welke richting de deelnemer geloot heeft. Een kleine markering (geen pion of bolletje) is geplaatst op een afstand van ca. 10 meter van de denkbeeldige lijn waar de apporteerblokken worden uitgelegd. Het startpunt ligt dus op ca. 15 meter. Op aanwijzing lopen deelnemer en hond in de richting van de markering. Ca. 1–2 meter na de markering krijgt de deelnemer de aanwijzing om een keertwending te maken en laat de hond zelfstandig (zonder aanwijzing) staan bij de markering. (Dit is dus een sta tijdens volgen). De hond staat in de richting van het startpunt. De deelnemer mag niet blijven staan of snelheid verminderen op het moment van het commando. De deelnemer loopt terug naar het startpunt. Na ca. 3 s. krijgt de deelnemer de aanwijzing om zijn hond naar het juiste apporteerblok te sturen en het blok te laten apporteren. De hond moet het blok op een correcte wijze afgeven.

Het richtingscommando en het apporteercommando dienen samen als één bevel te worden gegeven. Indien de deelnemer het tweede commando te laat geeft zal dit als een extra commando worden beoordeeld.

Drie soorten apporteerblokken moeten beschikbaar zijn (max. 450 gram), geschikt voor verschillende rassen. De grootte van het apporteerblok moet in verhouding zijn met de grootte van de hond. Maar de deelnemer is vrij om de grootte te kiezen. De "bereidwilligheid", het tempo en de kortste weg worden mee beoordeeld.

De blokken kunnen zowel horizontaal als verticaal uitgelegd worden. Zie onderstaande tekeningen.

## RAAD VAN BEHEER – UITVOERINGSREGELS FCI-OBEDIENCE

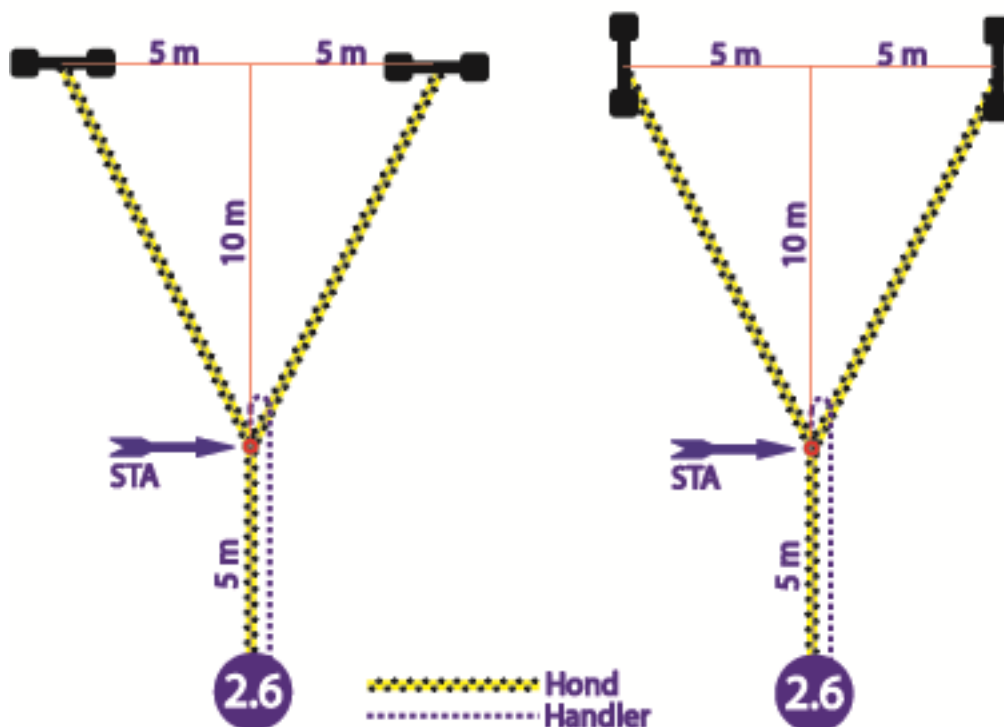

### Puntenaftrek kan volgen, indien

- De hond het apporteerblok 1 keer laat vallen en een extra commando moet worden gegeven 5 pt
- De hond het apporteerblok laat vallen naast/voor de deelnemer en deze het apporteerblok kan oppakken zonder zich te verplaatsen 5 pt
- De hond overmatig op het apporteerblok kauwt of bijt 5 pt
- De hond bij de markering gaat zitten of liggen 2 pt
- De hond op het apporteerblok kauwt of bijt 2-3 pt
- De hond het apporteerblok 1 keer laat vallen, doch zelfstandig weer opneemt 3 pt
- De hond naar het verkeerde blok loopt, met een stop commando doorgestuurd wordt naar het correcte blok en dit apporteert 3 pt
- De hond naar het verkeerde blok loopt, zonder een stop commando doorgestuurd wordt naar het correcte blok en dit apporteert 2 pt
- Het apporteerblok valt, door onhandig aanpakken van de deelnemer, nadat het commando "los" is gegeven 3 pt
- De deelnemer het apporteerblok aanneemt of afpakt van de hond, voordat hiervoor een teken is gegeven
- De hond scheef voor of naast de deelnemer gaat zitten
- De hond traag werkt
- De hond tegen de deelnemer botst
- Extra commando's worden gegeven, per commando 1-2 pt

## RAAD VAN BEHEER – UITVOERINGSREGELS FCI-OBEDIENCE

(De aftrek voor een extra richtingscommando hangt af van de “druk” en de bereidwilligheid van de hond om het commando op te volgen).

### Er worden geen punten toegekend, indien

- De deelnemer zich verplaatst (stapt in welke richting dan ook)
- De hond de richting wordt getoond (richten) bij het startpunt of de hond wordt aangeraakt
- De hond extreem op het apporteerblok kauwt of bijt
- De hond het verkeerde apporteerblok opneemt
- De hond meer dan 1 lichaamslengte verplaatst bij de markering, voordat de hond naar het blok wordt gestuurd

Zie ook punt 73 en 74.

## 2.7 OEFENING SORTEREN

Coëfficiënt 3

Commando's: “Zoek-(apport)” en “Los”, (“Voet”), (“Blijf”)

### Uitvoering

De deelnemer staat opgesteld met de hond in de startpositie en “oefening start” wordt aangekondigd. De deelnemer ontvangt een houten voorwerp van 10x2x2 cm welke vooraf is gemarkeerd. De deelnemer mag het voorwerp ca. 10 seconden met de hand vasthouden. De hond mag in dit stadium het voorwerp niet aanraken of eraan ruiken. De deelnemer krijgt de aanwijzing om het voorwerp af te geven en zich om te draaien. Een “volg” of “blijf” commando is toegestaan. De deelnemer bepaalt of hij de hond al dan niet laat kijken waar de voorwerpen worden uitgelegd. Het voorwerp van de deelnemer wordt, zonder dit aan te raken, samen met vijf gelijkvormige voorwerpen op de grond/vloer uitgelegd op ca. 10 meter afstand van de combinatie. De vijf overige voorwerpen worden met de hand uitgelegd en dus aangeraakt. De voorwerpen worden uitgelegd in een cirkel of in een rechte lijn met een onderlinge afstand van ca. 25 cm. De deelnemer krijgt de opdracht om zich om te draaien en de hond het commando te geven om het gemarkeerde voorwerp te zoeken en te apporteren. De hond moet het voorwerp van de deelnemer vinden, apporteren en afgeven aan de deelnemer volgens de algemene aanwijzingen. De voorwerpen moet uitgelegd worden volgens hetzelfde patroon voor alle deelnemers, maar de positie van het voorwerp van de deelnemer mag variëren (2, 3, 4, 5). In het geval van een rechte lijn mag het voorwerp van de deelnemer niet liggen in de buitenste positie (1 of 6).

De hond krijgt ca. 30 seconden om te zoeken indien hij actief en gedreven aan het zoeken is. Voor iedere deelnemer zijn 6 nieuwe voorwerpen beschikbaar.

### Toelichting

Met nadruk moet bij de beoordeling worden gelet op de “bereidwilligheid” en de snelheid. Het is toegestaan dat de hond het voorwerp eenmaal overpakt om een betere grip te krijgen. Hiervoor mogen geen punten worden afgetrokken.

Er worden géén punten afgetrokken voor het besnuffelen van de voorwerpen/licht aanraken, zolang de hond op zoek is naar het gemarkeerde voorwerp.

### Puntenaftrek kan volgen, indien

- De hond 1 keer een verkeerd voorwerp oppakt en vervolgens de juiste brengt 3 pt
- De hond gering op het voorwerp kauwt of bijt 2-3 pt
- De hond uitgebreid op het voorwerp kauwt of bijt 5 pt
- De hond het voorwerp 1 keer laat vallen, doch zelfstandig weer opneemt 3 pt

## RAAD VAN BEHEER – UITVOERINGSREGELS FCI-OBEDIENCE

- De hond het voorwerp 1 keer laat vallen en een extra commando moet worden gegeven 5 pt
- De hond het voorwerp laat vallen naast/voor de deelnemer en die het voorwerp kan oppakken zonder zich te verplaatsen 5 pt
- De deelnemer het voorwerp aanneemt of afpakt van de hond, voordat hiervoor een aanwijzing is gegeven
- De hond scheef voor of naast de deelnemer gaat zitten
- De hond tegen de deelnemer botst
- Het voorwerp valt, door onhandig aanpakken van de deelnemer, nadat het commando “los” is gegeven 3 pt
- De hond traag werkt
- De hond bij het zoeken de voorwerpen verplaatst, het juiste voorwerp meermalen besnuffelt om zeker te zijn 0,5-1 pt

### Er worden geen punten toegekend, indien

- De deelnemer zich verplaatst (stapt in welke richting dan ook)
- De hond 2 keer een verkeerd voorwerp oppakt
- De hond extreem op het voorwerp kauwt of bijt
- Er commando's worden gegeven als de hond bij de voorwerpen is
- De deelnemer het voorwerp door de hond laat aanraken of hieraan laat ruiken voordat het wordt afgegeven

## 2.8 OEFENING POSITIES OP AFSTAND

Coëfficiënt 4

Commando's: "Af", "blijf", "zit", "sta", "af" + handsignalen.

Handsignalen mogen met 1 of 2 handen gegeven worden.

### Uitvoering

De deelnemer staat opgesteld met de hond in de startpositie, waarbij de achterkant van de hond een gemarkeerde lijn raakt tussen twee markeerpunten. Op aanwijzing wordt de hond af gecommandeerd en verlaat de deelnemer zijn hond en stelt zich ca. 10 meter voor de hond op.

De hond moet zes keer (sta/zit/af) van positie veranderen zonder zich te verplaatsen. De volgorde van de aan te nemen posities is voor alle deelnemers gelijk. Mogelijke varianten zijn: ZIT - STA - AF - ZIT - STA - AF of STA - ZIT - AF - STA - ZIT - AF.

Elke positie moet twee keer worden uitgevoerd, de laatste positie is "af". De steward toont de deelnemer gedurende 3 seconden een bord met "tekst of symbool", in welke volgorde de hond van positie moet wisselen. De steward mag, tijdens het tonen van de aanwijzingen, de hond niet zien en blijft minimaal op een afstand van 3 meter van de hond.

Door middel van stem en evt. (KORTE) gelijktijdige hand-/armsignalen instrueert de deelnemer de hond welke positie hij moet innemen. De hand-/armsignalen dienen gelijktijdig met het verbale commando te worden gegeven.

### Toelichting

Met nadruk moet bij de beoordeling worden gelet op hoeveel de hond beweegt, de snelheid waarmee de hond van positie wisselt, de uitvoering van de positie en hoe goed de hond de positie vasthoudt. Om een puntenwaardering te krijgen mag de hond zich in totaal niet meer dan één lichaamslengte van het startpunt (in alle richtingen) verplaatsen en moet de hond minimaal 4 keer

## RAAD VAN BEHEER – UITVOERINGSREGELS FCI-OBEDIENCE

van positie wisselen. Voor- en achterwaartse verplaatsingen worden bij elkaar opgeteld. Wanneer de hond, ook bij een tweede commando, de juiste positie niet inneemt wordt de positie beschouwd als zijnde gemist. Het is mogelijk om nog punten te scoren voor deze oefening, zelfs indien tweede commando's nodig waren bij 3 of 4 posities, mits de tweede commando's direct en correct werden uitgevoerd en de oefening verder uitstekend werd uitgevoerd.

### Puntenaftrek kan volgen, indien

- De hond zich tot en met 1 keer zijn lichaamslengte verplaatst 5 pt
- De hond twee posities mist 5 pt
- De hond een positie overslaat en in plaats daarvan de daaropvolgende positie inneemt 5 pt
- De hond één positie mist of een derde commando nodig heeft om de positie in te nemen 3 pt
- de hond gaat zitten voordat de deelnemer is teruggekeerd 2 pt
- Het eerste extra commando's worden gegeven 2 pt
- Volgende extra commando's worden gegeven 1 pt
- Er sprake is van overmatig stemgebruik
- Er overdreven of voortdurende hand-/armsignalen worden gebruikt

### Er worden geen punten toegekend, indien

- De deelnemer zich verplaatst (stapt in welke richting dan ook)
- De hond zich meer dan één lichaamslengte verplaatst, ongeacht de richting waarin dit plaatsvindt
- de hond meer dan twee posities mist

## 2.9 OEFENING ROND PIONNEN/TON, MET SPRONG OVER HOOGTESPRONG

Coëfficiënt 3

Commando's: "Rond", "Sta" of "Af", "Rechts/Links", "Hoog" en "Voet"

Handsignaal mag gebruikt worden (tezamen met stemcommando) bij dirigeren of bij richting "links/rechts" voor de sprong. Voor de stop mogen beide handen worden gebruikt.

### Uitvoering

De deelnemer moet de hond rond een groep van pionnen/ton sturen (voor de maten en posities, zie Appendix 2). Er worden twee open hoogtesprongen geplaatst op ca. 15 meter van de pionnen/ton met een tussenruimte van 5 m. De hoogte van de hoogtesprongen is maximaal 50 cm. Het startpunt is 5-7 m voor de hoogtesprong en (afstand is de keuze van de deelnemer!).

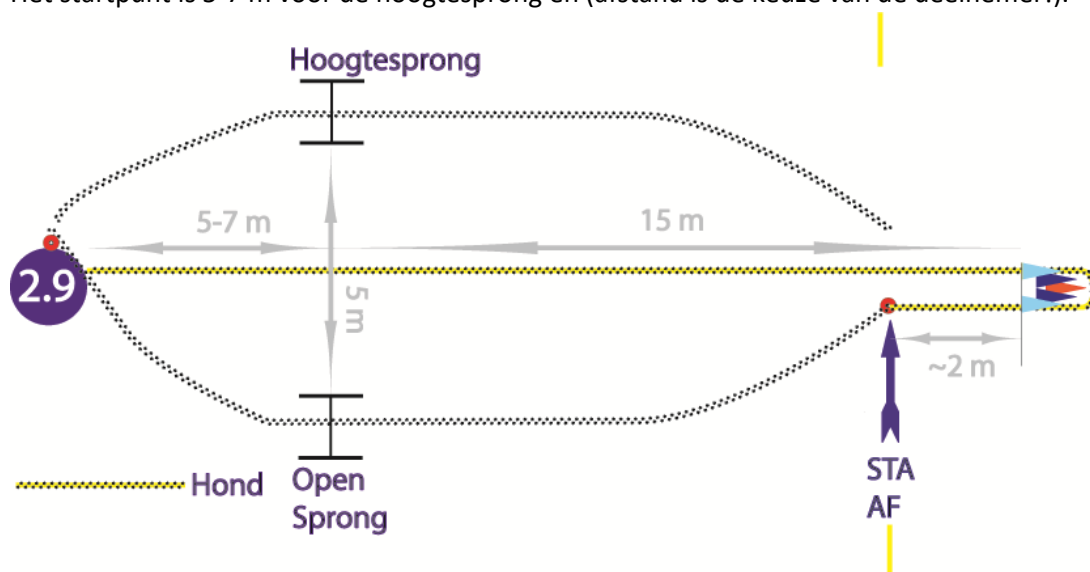

## RAAD VAN BEHEER – UITVOERINGSREGELS FCI-OBEDIENCE

De hoogtesprongen zijn in Appendix 1 beschreven en de uitzetpatronen voor de pionnen/ton in Appendix 2.

De deelnemer staat bij het startpunt (5-7m van de hoogtesprongen) en stuurt de hond op aanwijzing rond de groep pionnen/ton. De hond moet bij het rennen om de pionnen/ton een redelijke afstand tot de pionnen/ton in acht nemen. Ideaal is niet te krap. Afhankelijk van het ras, kleine tot middelgrote honden ca. 50 cm, tot grote honden 100 cm zijn redelijke afstanden. Symmetrie en focus om via het midden terug te keren naar de deelnemer, worden mede beoordeeld. Na het rennen rond de pionnen/ton geeft de deelnemer na ca. 2 meter het “sta/af” commando. De 2 meter denkbeeldige lijn voor de positie mag met een markering, tape, krijt of spuitverf aangegeven zijn. De hond dient de positie sta/af in te nemen vóór de denkbeeldige lijn tussen de sprongen.

### Toelichting

Voor de wedstrijd bepaalt de keurmeester welke positie na het rennen rond de pionnen/ton ingenomen moet worden, “sta of af”. Tevens wordt voor de wedstrijd of tijdens deze oefening door de deelnemer (blind) geloot welke hoogtesprong (links of rechts) uitgevoerd moet worden. De deelnemer hoort pas na het innemen van de positie na het rennen rond de pionnen/ton welke hoogtesprong hij/zij geloot heeft. De steward geeft aan “links of rechts én .....commando”. De deelnemer geeft dan het commando om de hond over de gekozen hoogtesprong te laten springen. Het is toegestaan om gelijktijdig een ‘hoog’ commando te geven bij het verlaten van de stop.

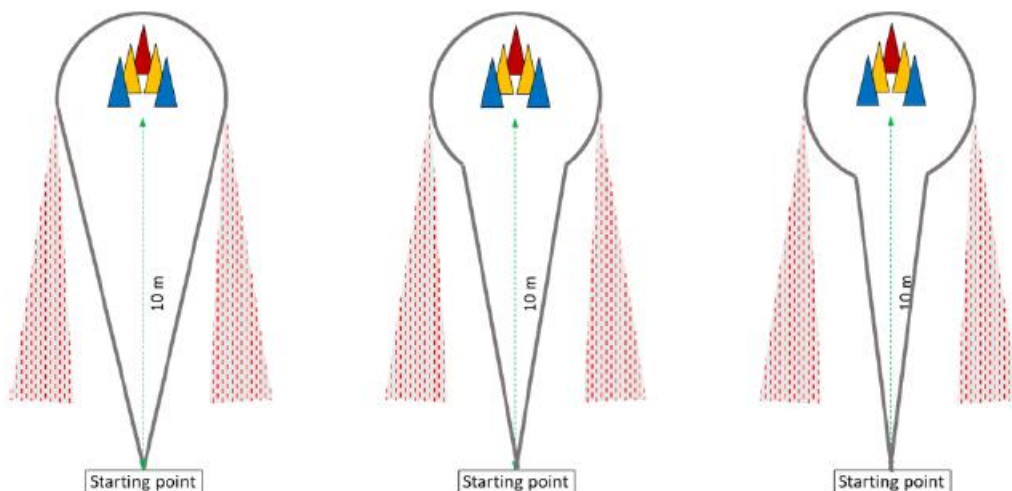

Voorbeelden van de juiste routes van de hond. Een redelijke symmetrie en afstand van de pionnen is gewenst, de middellijn in ogenschouw genomen. Indien de afstand tot de pionnen minder is als 5-10 cm voor middelgrote honden, is dit te krap.

### Puntenaftrek kan volgen, indien

- De hond traag werkt 1-5 pt
- De hond stopt voor bij de pionnen te zijn, opnieuw sturen en wel rond pionnen 3 pt
- De hond wel rond de pionnen gaat maar stopt zonder commando 3 pt
- De hond gaat naar foute hoogtesprong, stop- en correctiecommando (2), tussen de pionnen door rent, 3x lichaamslengte nodig heeft bij positie 3 pt
- De hond anticipeert 2-4 pt
- De hond 1 of meer pionnen aanraakt 1-3 pt
- De hond 1 of meer pionnen omver loopt 2-3 pt
- Extra commando, foute positie, ligger open hoogtesprong valt, vertraagt voor commando 2 pt

## RAAD VAN BEHEER – UITVOERINGSREGELS FCI-OBEDIENCE

- Corrigeren foute hoogtesprong zonder stopcommando, extra dirigeren 1-2 pt
- De hond geen directe lijn richting pionnen volgt, te dicht bij de pionnen, niet symmetrisch of slingert 0,5-2 pt

### Er worden geen punten toegekend, indien

- De deelnemer het commando voor de positie te vroeg geeft, de hond is nog bij de pionnen een 3e “rond” commando wordt gegeven
- De hoogtesprong (links/rechts) omver gelopen wordt
- De hond zich afzet op de hoogtesprong
- De hond over 1 van de hoogtesprongen springt voor het rennen rond de pionnen/ton, richten van de hond en of de hond aanraken na aanvang oefening
- De deelnemer zich verplaatst (stapt in welke richting dan ook)
- De hond niet om de pion loopt
- De hond springt op de weg naar de pion
- De hond terug langs de hoogtesprong loopt of springt over de verkeerde hoogtesprong
- De hond zich meer dan een lichaamslengte verplaatst bij de stop, voordat er een commando wordt gegeven

## 2.10 OEFENING ALGEMENE INDRUK

Coëfficiënt 2

### Uitvoering

Essentieel bij de beoordeling van de algemene indruk zijn de bereidwilligheid van de hond en de mate waarin de hond de gegeven commando's opvolgt. Accuratesse en correctheid van werken zijn belangrijk, evenals de natuurlijke beweging van deelnemer en hond.

Om een hoog aantal punten te behalen moeten deelnemer en hond werken als een team, wederzijds plezier uitstralen om samen te werken en sportief gedrag vertonen.

De activiteiten gedurende en tussen de oefeningen beïnvloeden de score van de algemene indruk.

### Puntenaftrek kan volgen, indien

- de hond ongecontroleerd de deelnemer verlaat gedurende of tussen de oefeningen (ook na slechts één keer), maar wel in de ring blijft én op 1e commando terugkomt 5 pt

### Er worden geen punten toegekend, indien

- de hond ongecontroleerd de deelnemer verlaat gedurende of tussen de oefeningen (ook slechts één keer), maar wel in de ring blijft én niet reageert op 1e commando
- de hond de ring bevuilt, bovendien volgt diskwalificatie
- de hond de ring ongecontroleerd verlaat, bovendien volgt diskwalificatie

Een hond die gedurende oefening 2.1, deelnemer uit zicht, de ring verlaat en naar de deelnemer gaat wordt niet gediskwalificeerd. Oefening 2.1 is 0 pt en algemene indruk is 5 pt. Deelnemer mag wel het programma verder afmaken.

Aanvullende informatie: zie punt 75.

## RAAD VAN BEHEER – UITVOERINGSREGELS FCI-OBEDIENCE

De behaalde punten Algemene indruk zijn, indien er met meer dan 1 keurmeester gekeurd wordt het gemiddelde aantal punten. Wanneer 1 keurmeester een reglementaire 0 score heeft gegeven geldt niet het gemiddelde aantal punten maar blijft de eindscore 0.

*Waarin dit reglement niet voorziet, beslist de keurmeester.*

### PROGRAMMA OBEDIENCE KLASSE 3

Oefening	Coëfficiënt	Punten
1 2 minuten zitten uit zicht	2	20
2 1 minuut liggen met komen op bevel	2	20
3 Los volgen	4	40
4 Posities tijdens het volgen	3	30
5 Komen met Zit, Sta of Af	3	30
6 Vooruit sturen met richting, af en aansluiten	4	40
7 Apport met richting	3	30
8 Om pionnen/ton sturen en richtingapport over de hoogtesprong	4	40
9 Sorteren	3	30
10 Posities op afstand	4	40
	<hr/>	<hr/>
	32	320

#### 3.1 OEFENING 2 MINUTEN ZITTEN UIT ZICHT

Coëfficiënt 2

#### 3.2 OEFENING 1 MINUUT LIGGEN MET KOMEN OP BEVEL

Coëfficiënt 2

Commando's: "zit", "blijf", "af" en/of handsignaal, "hier"

Een gelijktijdig handgebaar met één of twee handen bij het "af" commando is toegestaan.

Indien 3.1 of 3.2 wordt overgeslagen, geldt dit voor beide oefeningen

#### **Uitvoering**

De oefeningen 3.1 en 3.2 zijn gecombineerd. De punten worden voor elk onderdeel apart gegeven.

Oef 3.1/deel 1: Zitten in de groep gedurende 2 minuten

Oef 3.2/deel 2: Liggen in de groep gedurende 1 minuut en komen

De beoordelingen worden, voor beide oefeningen afzonderlijk getoond, aan het eind van het tweede deel van de oefening.

De oefening start nadat alle combinaties van de groep in een rij staan opgesteld met een tussenruimte van ca. 4-5 meter, honden in de startpositie en de aankondiging van de steward "oefening start". Oefening 3.1 eindigt nadat de deelnemers terug zijn in de ring, opgesteld staan voor hun hond op een afstand van ca. 10 meter en de steward aankondigt "einde oefening". Deel 2, oefening 3.2 start aansluitend aan het eerste deel van de oefening.

De combinaties staan naast elkaar in een rechte lijn opgesteld met een tussenruimte van ca. 4-5 meter, de honden zittend naast de deelnemers. De deelnemers verlaten hun hond, op aanwijzing, gedurende 2 minuten naar een plaats buiten het gezichtsveld van de hond. De tijd begint nadat alle deelnemers uit zicht zijn. Wanneer de 2 min. verstreken zijn, lopen de deelnemers op aanwijzing terug en stellen zich op in de ring. Op aanwijzing begeven zij zich tot op een afstand van ca. 10 meter voor de hond.



# RAAD VAN BEHEER – UITVOERINGSREGELS FCI-OBEDIENCE

Deel 1 eindigt en deel 2 start direct.

De steward start het tweede deel van de oefening met de aankondiging “deel 2 start”. De hond is in een zittende positie. Deelnemers van honden die een andere positie hebben aangenomen dan zit, mogen hun hond op aanwijzing van de steward één commando geven om te gaan zitten. Voor het eerste commando worden geen punten in mindering gebracht.

Op aanwijzing geven de deelnemers om beurten de hond het commando te gaan liggen van links naar rechts. De honden blijven gedurende 1 minuut liggen, waarna ze op aanwijzing de hond van rechts naar links, roepen. Het roepen geschiedt op aanwijzing van de steward en de steward loopt uitsluitend naar de volgende hond nadat de hond in de startpositie naast de deelnemer zit.

Luide commando's kunnen de andere honden storen en leiden tot puntenaftrek.

De groep bestaat uit minimaal 3 honden en maximaal 4. In geval dat er slechts 5 teams zijn in deze klasse, kan de groep bestaan uit 5 teams.

De keurmeester bepaald waar deelnemers van honden die deel 2 niet hebben uitgevoerd of de hond niet wensen te roepen zich opstellen en te gedragen hebben.

Indien de hond zijn positie wijzigt nadat deel 2 is gestart, bijvoorbeeld van zit naar sta of gaat liggen, is het niet meer toegestaan om deze positie te corrigeren.

Het is toegestaan dat de hond zijn kop draait om rond te kijken en de hond mag interesse tonen als er afleiding of geluiden in of buiten de ring zijn. Deze bewegingen mogen geen blijk geven van onrust of angst. Indien een hond opstaat en naar een andere hond toegaat, zodanig dat er kans is op een confrontatie, wordt de oefening afgebroken. Vervolgens wordt de oefening opnieuw uitgevoerd met uitzondering van de hond welke de storing heeft veroorzaakt. De storende hond wordt gediskwalificeerd.

De oefeningen 3.1 en 3.2 worden uitgevoerd als één oefening en het is daarom niet toegestaan om tussen de oefeningen de hond te belonen of op enigerlei wijze te communiceren met de hond.

Het is aan te bevelen dat de ring een gesloten geheel is (geen buitenstaanders behalve medewerkers toegestaan) gedurende de oefening. Tijdens een EK of WK competitie is dit een verplichting.

## Deel 1

### **Puntenaftrek kan volgen, indien**

- De hond gaat staan of liggen op het moment dat de deelnemers staan opgesteld in de ring 5 pt
- De hond onrustig is, blaft of piept 1-2 keer 1-2 pt

### **Er worden geen punten toegekend, indien**

- De hond zijn positie wijzigt in deel 1 (bijvoorbeeld gaat liggen of staan)
- De hond constant blaft, jankt of piept

## Deel 2

### **Puntenaftrek kan volgen, indien**

- De hond naar de deelnemer komt op commando van een ander 4 pt
- De hond ligt op het moment waarop de honden af gecommandeerd worden 3 pt
- De hond een extra commando krijgt om naar de deelnemer te komen 3 pt
- Als de hond “flat” ligt 3 pt
- Extra commando's worden gegeven om de hond te laten zitten bij de start van deel 2 2 pt  
(1 commando is toegestaan zonder puntenaftrek)

## RAAD VAN BEHEER – UITVOERINGSREGELS FCI-OBEDIENCE

- De hond staat op het moment waarop de honden af gecommandeerd worden 2 pt
- De hond gaat liggen op het commando van een ander 2 pt
- De hond onrustig is, blaft of piept 1-2 keer 1-2 pt

### **Er worden geen punten toegekend, indien**

- De deelnemer zich verplaatst (stapt in welke richting dan ook)
- De hond niet in een zittende positie is bij de start
- De hond niet op commando gaat liggen
- De hond zijn positie wijzigt tijdens de 1 minuut periode
- De hond naar de deelnemer komt zonder commando
- De hond constant blaft, jankt of piept

### Deel 1 en 2

### **Er worden geen punten toegekend, indien**

- De hond meer dan éénmaal zijn lichaamslengte kruipt of loopt

## 3.3 OEFENING LOS VOLGEN

Coëfficiënt 4

## 3.4 OEFENING POSITIES TIJDENS VOLGEN

Coëfficiënt 3

Indien 3.3 of 3.4 wordt overgeslagen, geldt dit voor beide oefeningen

De oefeningen 3.3 “los volgen” en 3.4 “Posities tijdens volgen” zijn gecombineerd. De oefening start met ‘los volgen’. De “Posities tijdens volgen” zijn in het volgparcours geïntegreerd. De posities kunnen gevraagd worden vanuit normale of versnelde pas én op ieder moment tijdens het volgparcours. De posities worden na elkaar uitgevoerd, de ene na de andere.

Het moet duidelijk zijn wanneer de 3.4 oefening, “posities tijdens volgen” start. Dit dient te starten met de hond in de startpositie naast de deelnemer. Er zijn 2 verschillende varianten in oef. 3.4:

- 1 terug naar de hond/de hond in het volgparcours meenemen
- 2 de hond vanuit positie roepen.

Beide vormen moeten in het parcours getoond worden.

Voor alle honden geldt dat hetzelfde parcours uitgevoerd wordt.

Het totale programma 3.3 én 3.4 kent een maximale tijdsduur van 4,5 minuten!

## 3.3 LOS VOLGEN

Commando “Volg”

De oefening wordt beoordeeld in verschillende tempi, normale, langzame en versnelde pas, gecombineerd met hoeken, keertwendingen en stoppen. De hond wordt ook beoordeeld als de deelnemer twee of drie stappen in verschillende richtingen doet vanuit de startpositie en als de deelnemer kwartslagen maakt en keertwendingen vanuit de startpositie. De hond wordt ook beoordeeld in het achterwaarts volgen van zo’n 5 tot 10 meter inclusief een kwartslag naar links of rechts. De ringsteward geeft aan wanneer er begonnen wordt, wanneer de kwartslag gemaakt moet worden en wanneer de deelnemer de eindpositie moet innemen. Het pad naar achteren moet egaal

## RAAD VAN BEHEER – UITVOERINGSREGELS FCI-OBEDIENCE

en veilig te lopen zijn. De ringsteward moet enkele markeringen buiten het veld hebben zodat het achterwaarts volgen goed uitgevoerd kan worden.

Achterwaarts lopen:

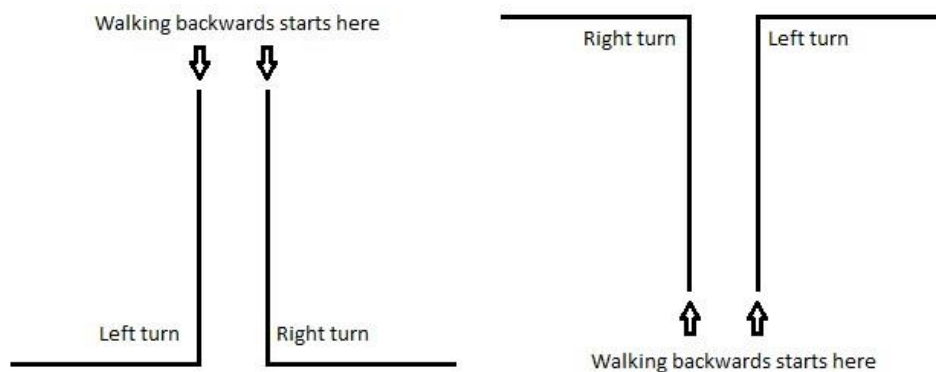

### Puntenaftrek kan volgen, indien

- De hond traag werkt 2-5 pt
- De hond/deelnemer traag werkt 2-4 pt
- De hond niet parallel loopt, scheef loopt, leunt, hindert 1-3 pt
- De deelnemer/hond vertraagt bij wendingen, niet correct achterwaarts loopt 1-2 pt

### Er worden geen punten toegekend, indien

- De hond grotendeels 2 – 3m achter de deelnemer loopt
- De hond de ring verlaat/bevuilt

## 3.4 POSITIES TIJDENS VOLGEN

Commando's: "Volg" (2X), "Sta"/"Zit"/"Af" (2X), "Hier", "Volg"

Zie voor mogelijke uitvoeringen de afbeeldingen

De oefening begint vanuit een startpositie en de ringsteward geeft duidelijk aan "start oefening 3.4" of "start posities tijdens het volgen". De oefening wordt uitgevoerd zoals de bijgevoegde figuren laten zien. Het innemen van de posities kan op elk moment tijdens de volgoefening geïntegreerd worden, maar de posities moeten dan wel achter elkaar worden uitgevoerd met steeds kort volgen tussendoor. Eén van de posities moet een "komen op bevel" zijn.

De keurmeester bepaalt voor de wedstrijd welke twee van de drie posities (sta, zit, af) uitgevoerd moeten worden en in welke volgorde, wat het schema is en tijdens welke positie het komen op bevel uitgevoerd wordt.

De deelnemers worden voor de wedstrijd op de hoogte gebracht over welke twee posities moeten worden ingenomen en wat het schema is. De gehele oefening wordt uitgevoerd d.m.v. instructie van de steward. De details van de oefening, de keertwendingen van de deelnemer, het tempo van de deelnemer voor en na het verlaten van de hond in een positie, moet duidelijk worden doorgegeven. Doorgaans loopt de deelnemer in normale pas voor en nadat de hond de positie heeft ingenomen. Versnelde pas mag ook maar wordt aangeraden alleen te gebruiken tijdens kampioenschappen of soortgelijke wedstrijden.

De posities, de volgorde van de posities en het schema zijn voor elke deelnemer hetzelfde.

Als de deelnemer gestopt is/zich heeft opgesteld met de hond in de startpositie naast zich, geeft de ringsteward aan dat oefening 3.4 begint. Oefening 3.4 kan op ieder moment tijdens oefening 3.3

## RAAD VAN BEHEER – UITVOERINGSREGELS FCI-OBEDIENCE

worden verlangd. De deelnemer start op instructie van de ringsteward. Na het volgen in gewone pas (of versnelde pas), geeft de ringsteward na een korte afstand de instructie aan de deelnemer de hond zijn eerste positie (sta, zit, af) te laten innemen waarna de deelnemer doorloopt in normale pas (versnelde pas). Nadat de deelnemer de hond heeft verlaten, kan de deelnemer gevraagd worden tijdens het lopen een linkerwending, rechterwending, keertwending en/of een stop te maken, of de hond te laten aansluiten, of een combinatie van dit alles. Het parcours zonder hond mag niet onnodig lang zijn.

Alternatieven nadat de hond een positie heeft ingenomen zijn:

- Terugkeren naar de hond en de hond volgend meenemen.
- Een komen op bevel/aansluiten
- Of in omgekeerde volgorde.

Terugkeren naar de hond.

De deelnemer loopt weg bij de hond in rechte lijn voor ongeveer 4-5 meter, de deelnemer keert om en op instructie van de ringsteward stopt de deelnemer, keert en passeert de hond links op circa 0,5 meter en loopt weer door voor 2-3 meter, de deelnemer keert op instructie van de ringsteward, loopt naar de hond.

Als de deelnemer naast de hond stopt, geeft hij het commando voor de startpositie of de deelnemer neemt de hond volgend mee.

De deelnemer loopt weg bij de hond in rechte lijn voor ongeveer 4-5 meter, waarna de deelnemer op instructie van de ringsteward linker of rechter wendingen of keertwendingen maakt en terugloopt naar de hond.

De hond roepen.

De deelnemer verlaat de hond, en loopt 4- 5 meter in een rechte lijn door, stopt en keert op instructie van de ringsteward. Daarna keert en stopt de deelnemer nogmaals op instructie van de ringsteward. De deelnemer krijgt het commando de hond naar zich toe te roepen. Handsignaal geeft aftrek. Zodra de hond in de startpositie zit zegt de ringsteward "einde oefening", "start van het volgprogramma/oefening 3.1", waarna het volgprogramma zich vervolgt.

De deelnemer verlaat de hond en loopt in een rechte lijn door. Op instructie van de ringsteward maakt de deelnemer linker- en rechterwendingen en keertwendingen. De deelnemer mag alle kanten op worden gestuurd, ook achter de hond wanneer het commando voor komen op bevel wordt gegeven. Na het aansluiten van de hond blijft de deelnemer gewoon doorlopen. Op instructie van de ringsteward stopt de deelnemer met lopen. Op instructie van de steward wordt aangegeven of het programma verder gaat of stopt.

Het komen op bevel kan op verschillende manieren plaatsvinden zodat de deelnemer bijv.:

- Een stop maakt en een keertwending op de plaats waardoor een gewone komen op bevel plaatsvindt.
- Door blijft lopen waardoor een aansluiten volgt zoals het roepen uit het vak.
- Een keertwending maakt, langs de hond loopt en dan de instructie krijgt voor het roepen.

Indien de deelnemer stilstaat op het moment van roepen, mag de hond zijn startpositie innemen als bij andere oefeningen, direct naast of eerst voor zittend. Als de hond van achteren komt, is er geen keuze en moet het er vloeiend en correct uitzien. Hetzelfde geldt indien de deelnemer in beweging is en de hond van voren komt. Het geheel moet er naadloos uitzien.

## RAAD VAN BEHEER – UITVOERINGSREGELS FCI-OBEDIENCE

De ringsteward kondigt de posities tijdens het volgen aan. De ringsteward instrueert de deelnemer wanneer de oefening begint, wanneer de deelnemer het commando zit/sta/af moet geven aan zijn hond, welke route de deelnemer moet lopen, wanneer een linker en rechter wending genomen moet worden, wanneer een keertwending, wanneer de hond op bevel moet komen en wanneer de deelnemer moet stilstaan.

De steward moet duidelijk aan de deelnemer aangeven of hij de hond moet meenemen en het volgen continueert, passeert en de hond in positie laat of stopt naast de hond.

Steward commando's

- "Einde volgen, start posities, 1e positie Sta met roepen, 2e positie Af"
- "Einde posities, start of vervolg Volgen"
- "Einde posities, Oef Volgen start of wordt vervolgd"
- "Einde beide oefeningen"

Het is belangrijk dat de steward duidelijk aangeeft of de deelnemer bij passeren van de hond deze in de loop mee moet nemen of zonder hond moet doorlopen.

De hond mist een positie indien:

- Een verkeerde positie wordt ingenomen
- De hond het gegeven commando inneemt na één lichaamslengte
- De hond positie wijzigt
- De deelnemer een 2e commando nodig heeft
- De hond zich meer dan één lichaamslengte verplaatst.
- De hond start/al aansluit voor een commando wordt gegeven.
- De deelnemer sterke handsignalen dan wel sterke lichaamstaal gebruikt om de hond een positie te laten uitvoeren.
- Een extra commando bij een positie wordt gegeven.

Als de hond een positie niet uitvoert of het roepen kan niet worden uitgevoerd, wordt de totale oefening als onvoldoende beoordeeld. De oefening is eveneens onvoldoende uitgevoerd als de hond uit de positie gaat en voortijdig naar de deelnemer gaat zonder daarvoor een commando te hebben gekregen.

**Puntenaftrek kan volgen, indien**

- |  |        |
|--|--------|
| - Bewegen, traag werken, slecht volgwerk, slechte posities, inwerken, hand- of lichaamssignalen, fout parcours | 1-5 pt |
| - 1 positie 3 lengtes doorlopen, 2 <sup>e</sup> correct en roepen correct                                      | 5 pt   |
| - De hond (2 commando's) niet reageert op het roepen   | 4 pt   |
| - 1 positie iets doorlopen, 2 <sup>e</sup> correct en roepen correct   | 4 pt   |
| - 1 foute positie, roepen correct  | 3 pt   |
| - Beide posities correct, roepen onvoldoende   | 3 pt   |

**Er worden geen punten toegekend, indien**

- De hond niet stopt binnen 3 keer lichaamslengte of geheel niet stopt en roepen niet uitvoerbaar is vanwege te korte afstand
- De hond niet stopt bij een positie of voordat de deelnemer gekeerd is
- De hond de positie verlaat, naar de deelnemer toe gaat
- Extra commando bij een positie
- 2 posities mist

# RAAD VAN BEHEER – UITVOERINGSREGELS FCI-OBEDIENCE

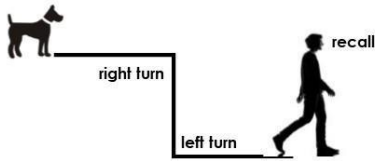

**Stewards command:**  
 Exercise positions under march starts:  
 normal pace forward, command, right turn, left turn, call your dog.

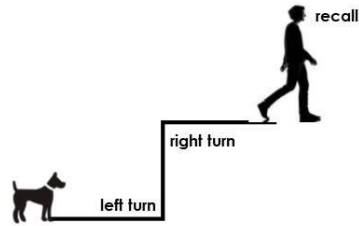

**Stewards command:**  
 Exercise positions under march starts:  
 normal pace forward, command, left turn, right turn, call your dog.

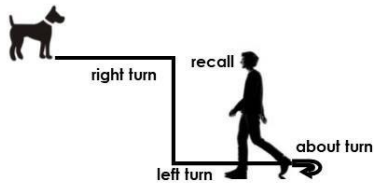

**Stewards command:**  
 Exercise positions under march starts:  
 normal pace forward, command, right turn, left turn, about turn, call your dog.

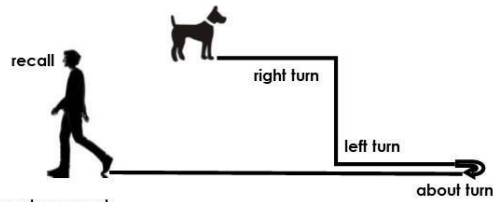

**Stewards command:**  
 Exercise positions under march starts:  
 normal pace forward, command, right turn, left turn, about turn, call your dog.

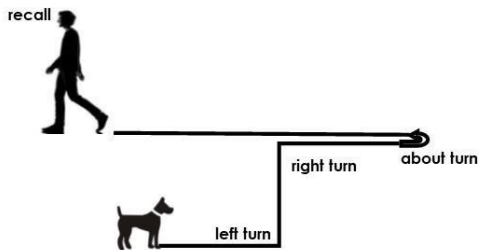

**Stewards command:**  
 Exercise positions under march starts:  
 normal pace forward, command, left turn, right turn, about turn, call your dog.

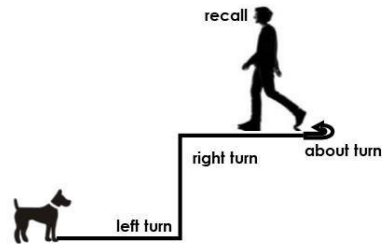

**Stewards command:**  
 Exercise positions under march starts:  
 normal pace forward, command, left turn, right turn, about turn, call your dog.

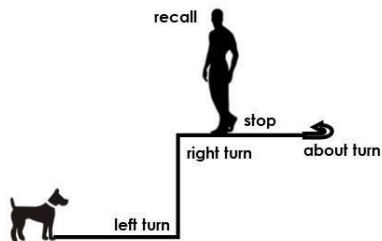

**Stewards command:**  
 Exercise positions under march starts:  
 normal pace forward, command, left turn, right turn, about turn, stop, call your dog.

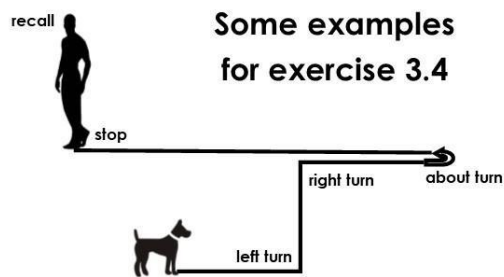

**Stewards command:**  
 Exercise positions under march starts:  
 normal pace forward, command, left turn, right turn, about turn, stop, call your dog.

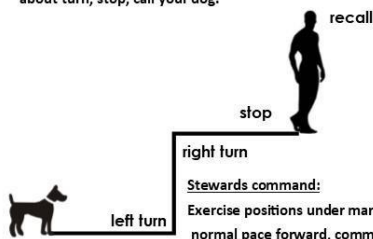

**Stewards command:**  
 Exercise positions under march starts:  
 normal pace forward, command, left turn, right turn, stop, call your dog.

**Some examples  
 for exercise 3.4**

# RAAD VAN BEHEER – UITVOERINGSREGELS FCI-OBEDIENCE

## 3.5 OEFENING KOMEN MET STA, ZIT OF AF

Coëfficiënt 3

Commando's: "Af" ("blijf"), "hier" (3 keer) ("sta"/"zit"/"af") (2 keer) en "voet" (3 keer)

Het gebruik van een stemcommando is verplicht. De commando's mogen gecombineerd worden met een handgebaar (1 of 2 handen).

De in te nemen posities (2 van de 3) worden voor de wedstrijd door de keurmeester bepaald en gelden voor alle deelnemers.

De hond wordt af gecommandeerd op de daartoe aangewezen plaats. De deelnemer verwijderd zich ca. 30-35 meter van de hond in de aangegeven richting. Op aanwijzing mag de deelnemer de hond roepen. Op ca. 1/3 van de afstand geeft de deelnemer de hond het bevel de gevraagde positie in te nemen. Op aanwijzing mag de deelnemer de hond opnieuw roepen. Op ca. 2/3 van de afstand geeft de deelnemer het bevel de gevraagde tweede positie in te nemen.

Na de tweede stop volgt opnieuw de aanwijzing om de hond te roepen. Er worden alleen aanwijzingen gegeven om de hond te roepen. De deelnemer geeft de stop commando's zelfstandig ter hoogte van de markeringen. Verbale commando's en hand-/armsignalen mogen worden gemengd, stemcommando is verplicht! Alle stemcommando's moeten duidelijk gegeven worden. De stemcommando's en hand/armsignaal moeten gelijktijdig gegeven worden. De hand/armsignalen moet kort zijn en mogen niet langer duren dan stemcommando's. De hond zijn naam mag gecombineerd worden bij het roepen. Naam en commando mogen samen worden gebruikt, het mag niet de indruk geven van twee aparte commando's.

### Toelichting

Het is belangrijk dat de hond vlot reageert op de gegeven commando's. De hond moet bewegen met een goede snelheid en zijn tempo vasthouden, op zijn minst een snelle draf, het ras in aanmerking genomen. De hond dient de commando's direct op te volgen. In de beoordeling moet de snelheid van de hond worden meegenomen. Enige tolerantie is bij snelle honden op z'n plaats, echter niet voor trage honden. Om volle punten te behalen (voor een stop) mag de hond niet meer dan één lichaamslengte doorlopen vanaf het moment van het commando. Om punten te krijgen (voor een stop) dient de hond binnen drie lichaamslengten de stop uit te voeren. Een derde "hier" commando bij een enkele positie resulteert in een onvoldoende uitgevoerde oefening.

### Puntenaftrek kan volgen, indien

- De hond geen poging doet om te stoppen op één van de posities 5 pt
- De hond een positie mist, stopt na 3x lichaamslengte 3 pt
- De hond één van beide posities fout inneemt 2 pt
- De hond de eerste (=AF) positie wijzigt, 2e hier commando bij de start; 2 pt
- De hond bij een stop "doorglijdt"
- De hond scheef voor of naast de deelnemer gaat zitten
- Extra commando's worden gegeven
- De hond tegen de deelnemer botst
- De hond traag komt
- De deelnemer het "stop" commando geeft voordat de markering is bereikt

### Er worden geen punten toegekend, indien

- De deelnemer zich verplaatst (stapt in welke richting dan ook)
- De hond de verlangde 2 posities niet inneemt
- De hond de posities in een verkeerde volgorde uitvoert
- De hond zich meer dan één lichaamslengte verplaatst voordat het eerste commando is

## RAAD VAN BEHEER – UITVOERINGSREGELS FCI-OBEDIENCE

- gegeven
- Een 3<sup>e</sup> hier commando moet worden gegeven bij de eerste keer roepen of na één van de stop commando's

### 3.6 OEFENING VOORUIT STUREN MET RICHTING, AF EN AANSLUITEN

Coëfficiënt 4

Commando's: "Vooruit", "sta", "rechts/links", "sta", "af", "hier".

Stemcommando is verplicht, handsignalen mogen gelijktijdig gegeven worden om de hond richting te geven (één hand) (niet bij de start van de oefening) alsmede bij het "sta" en "af" commando (twee handen).

#### **Uitvoering**

Voordat de oefening start dient de deelnemer aan de keurmeester aan te geven of de hond eerst gaat staan in het vak of direct gaat liggen.

De hond wordt in een rechte lijn naar een cirkel gestuurd ca. 10 meter van het startpunt en krijgt het commando te blijven staan. De hond moet de sta positie innemen binnen een cirkel met een radius van 2 meter. De cirkel is minimaal gemarkeerd op acht punten met korte lijnen van kalk, tape o.i.d. of de gehele cirkel is getekend. Het middelpunt van de cirkel wordt niet gemarkeerd.

Als de hond ca. 3-4 seconden in de cirkel (of op de lijn) staat stuurt de deelnemer op aanwijzing van de steward de hond, in een rechte lijn, naar het vak van 3 x 3 meter, op ca. 25 meter afstand van het startpunt. De buitenzijde van cirkel en vak moeten minimaal ca. 3 meter van de buitenzijde van de ring worden geplaatst. De hoeken van het vak wordt gemarkeerd door pionnen (ca. 10-15 cm hoog). Zichtbare lijnen (door lint 2-3 cm breed, tape of kalklijnen) verbinden de pionnen aan de buitenzijde. De kleur van pionnen en lint zijn vrij, maar dienen contrasterend te zijn t.o.v. de ondergrond.

Speciaal bij kampioenschapswedstrijden dient de organisatie te zorgen er dat geen "dubbele handling" mogelijk is.

#### **Uitvoering**

Wanneer de hond in het vak is aangekomen, geeft de deelnemer de hond het commando "sta" of "af". Dit wordt niet als extra commando aangemerkt. De hond dient in het geval van een "sta" ca. 3 sec correct en stabiel te staan, aansluitend moet de deelnemer uit eigener beweging de hond laten liggen.

Op aanwijzing, loopt de deelnemer recht naar de hond toe. Op ca. 2 meter voor de hond (deelnemer loopt echter nimmer door het vak), krijgt de deelnemer het bevel links- of rechtsaf te slaan, na circa 10 meter krijgt de deelnemer nogmaals het bevel links- of rechtsaf te slaan in de richting van het startpunt. Na circa 10 meter krijgt hij het bevel de hond te roepen ondertussen doorlopend naar het startpunt.

De hoek tussen de lijn van het startpunt naar het middelpunt van de cirkel en van dit middelpunt naar het vak is 90°. (zie afbeelding)



## RAAD VAN BEHEER – UITVOERINGSREGELS FCI-OBEDIENCE

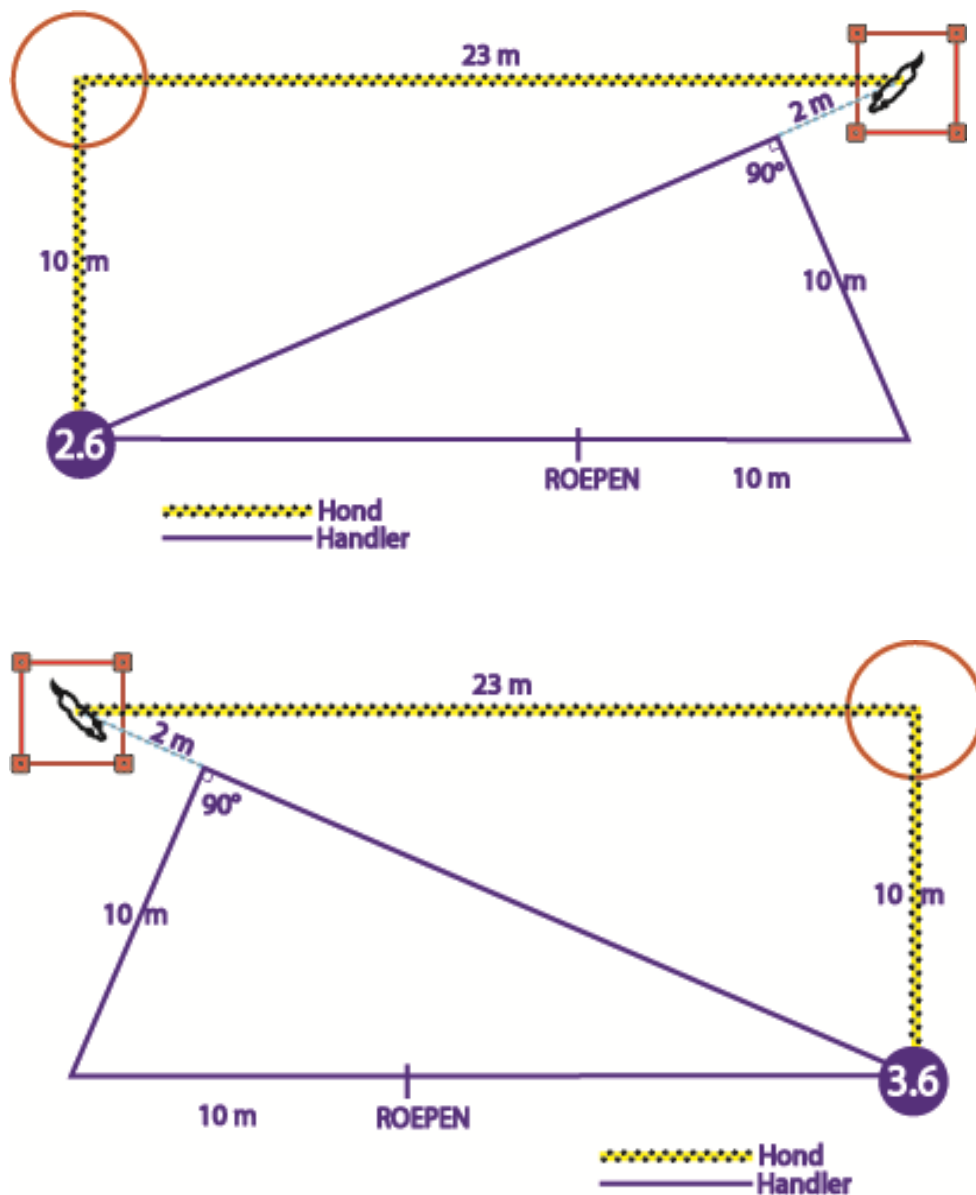

### Toelichting

De bereidwilligheid van de hond om de richting en commando's op te volgen, snelheid van de hond en rechte lijnen worden in de beoordeling meegenomen.

Om 10 punten te behalen, mogen niet meer dan zes commando's worden gebruikt tijdens de oefening. Het zesde commando kan/mag het "sta" commando in het vak zijn. De hond moet de commando's opvolgen (indien een sta commando in het vak is gegeven). Een alternatief is om alleen het "af" commando te gebruiken (geen sta) in het vak, dan zijn slechts vijf commando's toegestaan.

Wanneer de hond gaat liggen buiten het vak zijn geen extra commando's meer toegestaan. Om punten te behalen, moet de hond volledig, (uitgezonderd de staart) in het vak liggen.

### Puntenaftrek kan volgen, indien

Cirkel

## RAAD VAN BEHEER – UITVOERINGSREGELS FCI-OBEDIENCE

- De hond zit/licht op de lijnmarkering, correctie positie sta in de cirkel 4 pt
- De hond volledig staat in de cirkel maar op de lijn 0,5-3 pt
- De hond anticipeert, staat zonder commando 3 pt
- De hond staat met 3 poten uit de cirkel (1 poot in de cirkel) 3 pt
- De deelnemer dit corrigeert, de hond commando correct uitvoert, in de cirkel staat 2 pt
- De hond volledig buiten de cirkel staat, na correctie, volledig in de cirkel 2 pt
- Een 2e correctiecommando om de hond in cirkel te krijgen 2 pt
- De hond in de cirkel gaat zitten of liggen 2 pt
- De hond staat met 3 poten in de cirkel 1 pt

### Vak

- De hond anticipeert, positie inneemt zonder commando 3 pt
- De hond positie wisselt na de 2e wending, voor het roepen 3 pt
- De hond in het vak kruipt, net te vroeg start (op commando steward) 2-3 pt
- De hond stopt correct maar op de lijn, correctiecommando nodig 2 pt
- De hond een foute positie inneemt 2 pt
- Er een extra commando gegeven wordt 2 pt
- De hond de sta positie niet duidelijk inneemt 1-2 pt
- De hond gaat via de zijkant van het vak 0,5-1pt

### Algemeen

- De hond traag beweegt, het ras in aanmerking genomen 3-4 pt
- Er overdreven actie (lichaamsbeweging) is van de deelnemer 2 pt
- Er een handsignaal wordt gegeven als de hond naast de deelnemer is 2 pt
- De hond scheef naast de deelnemer gaat zitten
- De hond traag en/of slordig aansluit

### **Er worden geen punten toegekend, indien**

- De hond buiten de cirkel gaat zitten of liggen
- De hond buiten het vak gaat liggen of niet gaat liggen in het vak
- De hond zijn positie in het vak wijzigt, voordat de deelnemer de tweede wending heeft gemaakt
- De hond het vak verlaat voordat de steward commando heeft gegeven en hij geroepen wordt
- Bij een 3e extra commando's (volg, sta of af) worden gegeven
- De deelnemer zich verplaatst (stapt in welke richting dan ook)
- De hond voor of tijdens de oefening wordt "gericht" naar het vak

## 3.7 OEFENING APPORT MET RICHTING

Coëfficiënt 3

Commando's: "Vooruit", "sta", "rechts/links/midden/ apport", "los" en "voet".

Stemcommando's zijn verplicht. Bij het richting sturen van de hond is gelijktijdig ook een handgebaar (één hand) toegestaan. Indien het middelste apport geloot is, is het toegestaan om richting aan te geven met beide handen. Ook een kort knikje is toegestaan bij het sturen naar het middelste apport.

### **Uitvoering**

Drie houten apporteerblokken worden op één lijn met circa 5 meter tussenruimte uitgelegd. Het startpunt is ca. 20 meter van de middelste apporteerblok. Achter het middelste apporteerblok is een duidelijke markering aangebracht zodat de deelnemer de juiste positie kan innemen.

Welk apporteerblok geapporteerd moet worden wordt vooraf blind geloot. Het kan rechts/links/midden zijn.

## RAAD VAN BEHEER – UITVOERINGSREGELS FCI-OBEDIENCE

De hond wordt in een rechte lijn vooruit gestuurd. Vanaf het startpunt is er een denkbeeldige lijn op 10 meter. Deze denkbeeldige lijn is aan weerszijden gemarkeerd met tape/kalk/pionnen.

De hond dient deze lijn te passeren en krijgt dan een commando te blijven staan. De hond moet de sta positie innemen, de plaats is een vrije keuze tussen de 10m lijn en het middelste blok.

Na ca. 3 seconden krijgt de deelnemer de aanwijzing om de hond, naar het vooraf gelote apporteerblok (links/rechts/midden..... commando) te zenden en te laten apporteren.

Het dirigeren commando (rechts/links/midden) en het apport commando moeten gelijktijdig worden gegeven. Een laat gegeven apport commando wordt beoordeeld als een tweede commando. De hond dient het apporteerblok correct af te geven.

Nadat is geloot, worden de 3 apporteerblokken uitgelegd, minimaal ca. 3 meter van de buitenzijde van de ring. De apporteerblokken worden altijd of van links naar rechts of van rechts naar links uitgelegd. Voor elke deelnemer in dezelfde volgorde.

Gedurende deze handeling staan deelnemer en hond op het startpunt, met het gezicht naar het middelste apporteerblok opgesteld, op een afstand van ca. 20 meter. Drie soorten apporteerblokken moeten beschikbaar zijn (max. 450 gram), geschikt voor verschillende rassen. De grootte van het apporteerblok moet in verhouding zijn met de grootte van de hond. Maar de deelnemer is vrij om de grootte te kiezen.

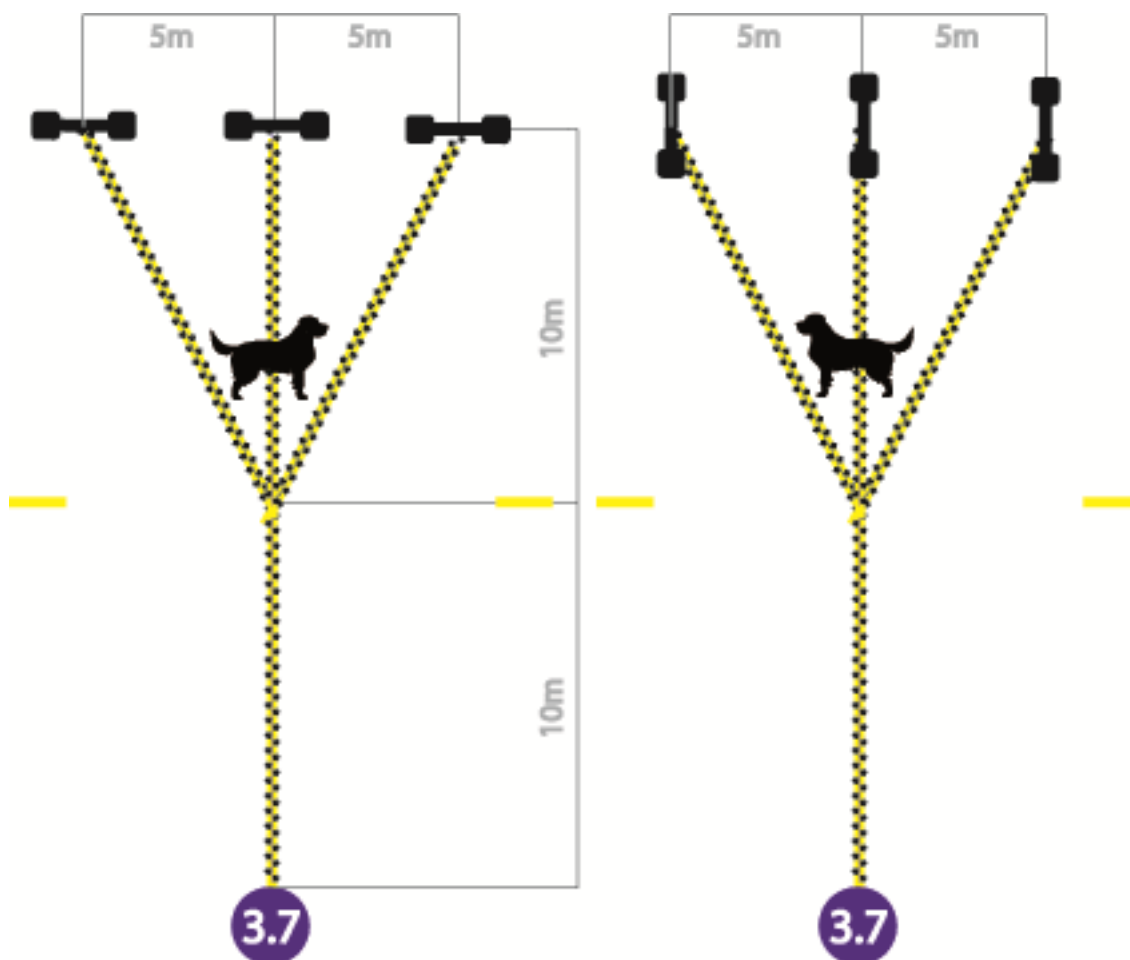

De apporteerblokken mogen verticaal of horizontaal worden geplaatst.

## RAAD VAN BEHEER – UITVOERINGSREGELS FCI-OBEDIENCE

### Toelichting

Met nadruk moet bij de beoordeling worden gelet op dirigeerbaarheid, snelheid en het nemen van de kortste weg naar het apporteerblok.

Om een puntenwaardering te krijgen dient de hond te blijven staan na de denkbeeldige lijn van 10m, waarbij de plaats vrij is zolang deze tussen de 10m lijn en het middelste blok is.

Het is toegestaan dat de hond het apporteerblok eenmaal overpakt om een beter grip te krijgen. Hiervoor mogen geen punten worden afgetrokken.

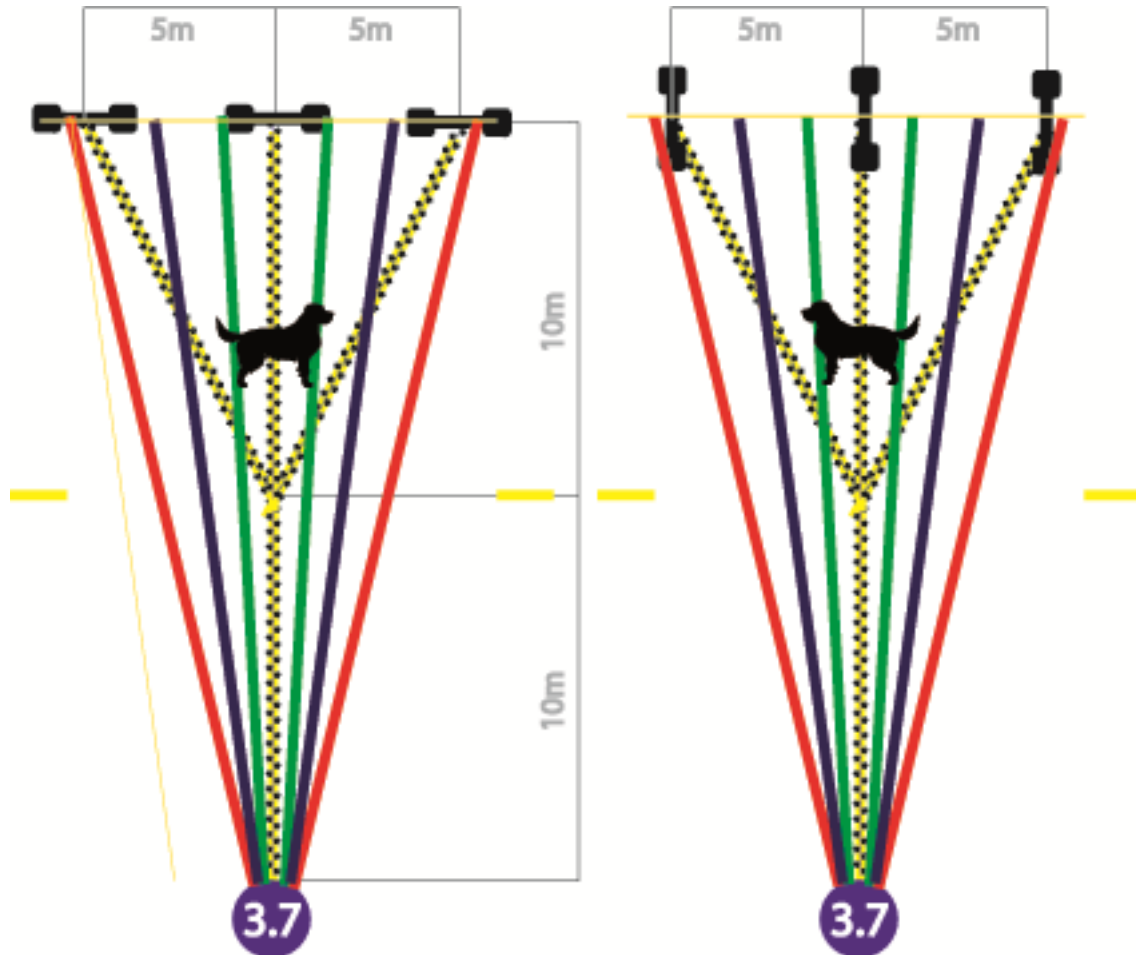

De groene lijn geeft de ideale lijn aan voor deze oefening. Daarbuiten wordt ½-2 punten in mindering gebracht, afhankelijk van de afwijking, focus en mogelijk slingeren.

### Puntenaf trek kan volgen, indien

- De hond op het apporteerblok kauwt of bijt 3 pt
- De hond naar het verkeerde apporteerblok loopt, op commando stopt en naar het goede apporteerblok wordt gedirigeerd 3 pt
- De hond naar het verkeerde apporteerblok loopt, zonder stopcommando naar het goede apporteerblok wordt gedirigeerd 2 pt
- De hond overmatig op het apporteerblok kauwt of bijt 5 pt
- De hond het apporteerblok laat vallen naast/voor de deelnemer en deze het Apporteerblok kan oppakken zonder zich te verplaatsen 5 pt
- De hond het apporteerblok 1 keer laat vallen en een extra commando moet worden

## RAAD VAN BEHEER – UITVOERINGSREGELS FCI-OBEDIENCE

- gegeven 5 pt
- De hond het apporteerblok 1 keer laat vallen, doch zelfstandig weer opneemt 3 pt
- De deelnemer het apporteerblok aanneemt of afpakt van de hond, voordat hiervoor een aanwijzing is gegeven
- Het apporteerblok valt, door onhandig aanpakken van de deelnemer, nadat het commando “los” is gegeven 3 pt
- Extra commando's worden gegeven 1-2 pt
- De hond scheef voor of naast de deelnemer gaat zitten
- De hond traag werkt
- De hond tegen de deelnemer botst

(De aftrek voor een extra richtingscommando hangt af van de “druk” en de bereidwilligheid van de hond om het commando op te volgen).

### Er worden geen punten toegekend, indien

- De deelnemer zich verplaatst (stapt in welke richting dan ook)
- De hond de richting wordt getoond (richten) bij het startpunt. Dit wordt beoordeeld als aanraken van de hond
- De hond extreem op het apporteerblok kauwt of bijt
- De hond het verkeerde apporteerblok opneemt
- De hond het apporteerblok 2 keer laat vallen
- De hond in het geheel niet stopt
- De hond zich meer als 1 keer lichaamslengte verplaatst na de stop en voor het apport commando
- De hond stopt ná de lijn van de apporteerblokken

## 3.8 OEFENING OM PIONNEN/TON STUREN EN RICHTINGAPPORT OVER DE HOOGTESPRONG

Coëfficiënt 4

Commando's: “Rond”, “Sta/zit/af” – “rechts/links+apport” – “Hoog”, “los”, (“Voet”)

Stemcommando is verplicht, bij het richting sturen (links/rechts) of correctie is gelijktijdig een hand(en)gebaar (één hand) toegestaan. Voor de stop mogen beide handen worden gebruikt.

De attributen dienen geplaatst te zijn voor aanvang van de oefening, de deelnemer mag het plaatsen van de attributen niet zien.

Bij internationale/kampioenschapswedstrijden zijn alleen pionnen toegestaan.

### Beschrijving

Voor aanvang van de wedstrijd bepaald de keurmeester welke positie moet worden uitgevoerd op de terugweg, nadat de hond rond de pion is gelopen (Sta/zit/af). De gekozen positie is voor alle deelnemers gelijk. De deelnemer loot vooraf de richting (links/rechts) waar de hond gaat apporteren en over de hoogtesprong terugkomt. De gelote richting blijft onbekend voor de deelnemer.

De deelnemer hoort pas na het innemen van de positie na het rennen rond de pionnen welke hoogtesprong hij/zij geloot heeft. De steward geeft aan “links of rechts én .....commando”. De deelnemer geeft dan het commando om de hond te laten apporteren en over de opgedragen hoogtesprong te laten springen.

De apporteerblokken worden gedurende de gehele wedstrijd in dezelfde volgorde uitgelegd (van rechts naar links of van links naar rechts), onafhankelijk van welk apporteerblok moet worden geapporteerd.

## RAAD VAN BEHEER – UITVOERINGSREGELS FCI-OBEDIENCE

De apporteerblokken worden altijd parallel aan de sprong uitgelegd (zoals op de illustratie weergegeven) en nimmer in de lengterichting.

Drie soorten apporteerblokken moeten beschikbaar zijn (max. 450 gram), geschikt voor verschillende rassen. De grootte van het apporteerblok moet in verhouding zijn met de grootte van de hond. Maar de deelnemer is vrij om de grootte te kiezen.

Een groep pionnen (3 - 6)/ton wordt geplaatst op een afstand van ca. 15 m van de hoogtesprongen (zie tekening). Twee open hoogtesprongen zijn geplaatst 5-7m meter vanaf het startpunt met een tussenruimte van 5 meter van elkaar.

De hoogte van de hoogtesprongen is maximaal 60 cm.

Het startpunt is aan de deelnemer, tussen de 5 á 7m van de hoogtesprongen. De apporteerblokken worden 6m van de hoogtesprongen uitgelegd.

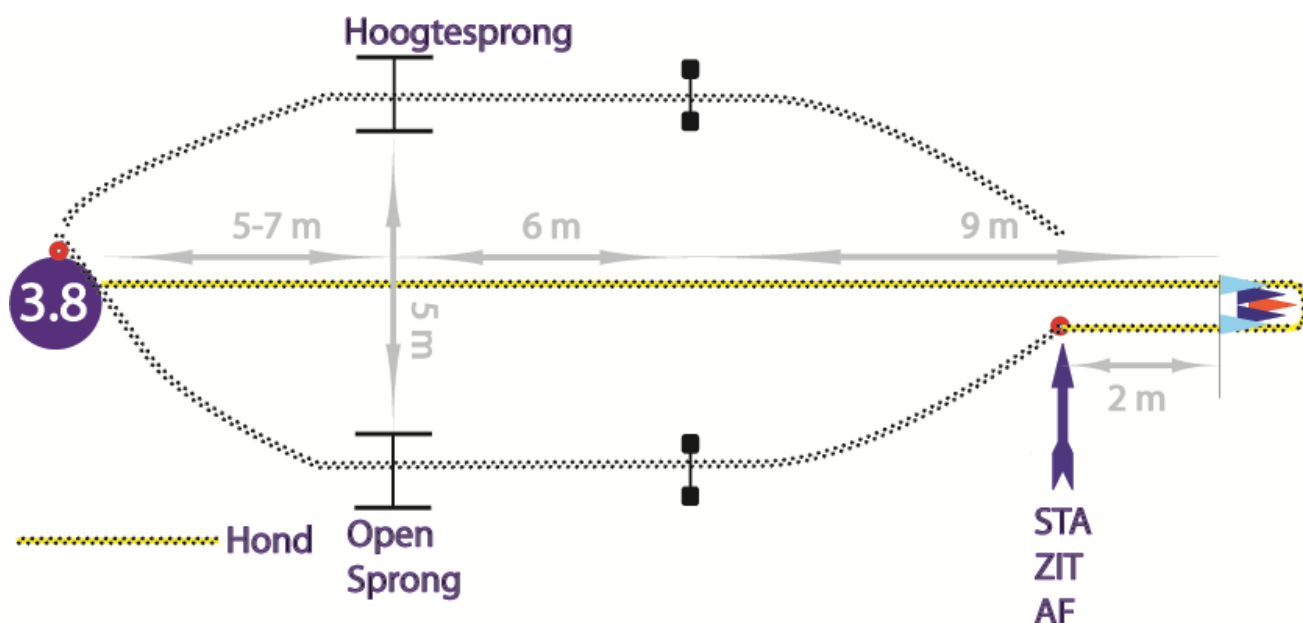

### Uitvoering

De deelnemer staat met zijn hond opgesteld op het startpunt, op een afstand van 5 – 7m van de hoogtesprongen (deelnemers keuze). De steward kondigt de start van de oefening aan, waarna de apporteerblokken worden uitgelegd, ca. 6 meter achter de hoogtesprong. Op aanwijzing stuurt de deelnemer zijn hond rond de pion. De hond moet bij het rennen om de pionnen/ton een redelijke afstand tot de pionnen/ton in acht nemen. Ideaal is niet te krap. Afhankelijk van het ras, kleine tot middelgrote honden ca. 50 cm, tot grote honden 100 cm zijn redelijke afstanden. Symmetrie en focus om via het midden terug te keren naar de deelnemer, worden mede beoordeeld.

Nadat de hond juist rond de groep pionnen/ton is gelopen en op de terugweg richting deelnemer is, ongeveer 2m, maar niet voorbij de denkbeeldige lijn waar de apporteerblokken zijn uitgelegd, geeft de deelnemer uit eigen beweging het commando voor de uit te voeren positie. Deze positie is voor de wedstrijd door de keurmeester bepaald. Een stemcommando (verplicht) en evt. ook een handgebaar mogen worden gebruikt. Na ca. 3 seconden geeft de steward met de aanwijzing “links of rechts én .....commando” aan dat de deelnemer de hond mag doorsturen zodat het juiste apporteerblok wordt geapporteerd en de hond via de juiste hoogtesprong terugkeert naar de deelnemer.

## RAAD VAN BEHEER – UITVOERINGSREGELS FCI-OBEDIENCE

### Toelichting

Met nadruk moet bij de beoordeling worden gelet op dirigeerbaarheid, snelheid en het nemen van de kortste weg. De hond dient een vlotte constante snelheid te tonen in minstens een vlotte draf, het ras in aanmerking genomen. De hond dient de commando's direct op te volgen. Er is tolerantie voor snelle honden, maar niet voor trage. Om een puntenwaardering te krijgen moet de hond in de aangegeven positie (sta/zit/af) blijven tot hij het commando krijgt om de oefening te vervolgen. De deelnemer wordt geïnformeerd over de richting (rechts/links) nadat de hond zijn positie heeft ingenomen. De deelnemer mag een commando "hoog" gebruiken, nadat de hond het apporteerblok heeft opgenomen. Een handgebaar is hier niet toegestaan.

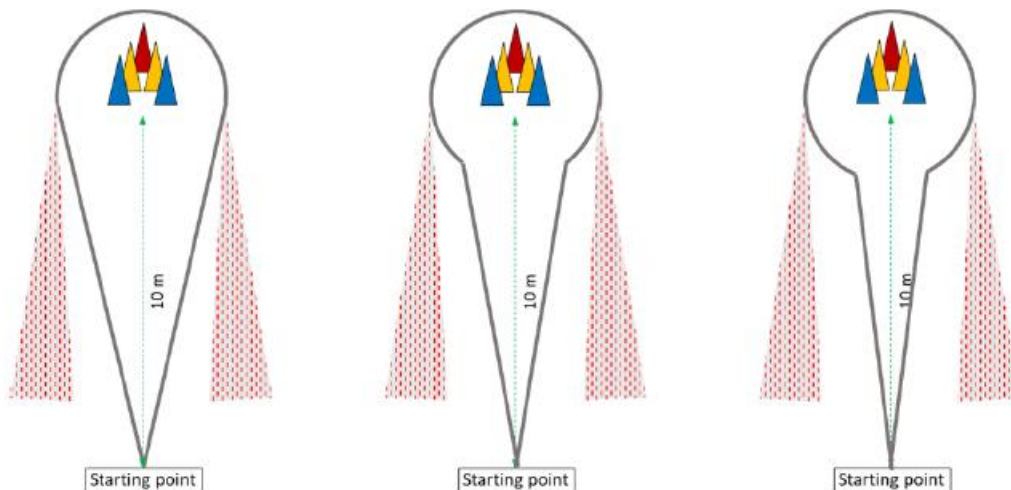

Voorbeelden van de juiste routes van de hond. Een redelijke symmetrie en afstand van de pionnen is gewenst, de middellijn in ogenschouw genomen. Indien de afstand tot de pionnen minder is als 5-10 cm voor middelgrote honden, is dit te krap.

### Puntenaftrek kan volgen, indien

- De hond een verkeerde positie inneemt bij de pion 2 pt
- De hond een extra commando krijgt om rond de pion te gaan 2 pt
- De hond traag werkt 1-5 pt
- De hond naar het verkeerde apporteerblok loopt, op commando stopt en naar het goede apporteerblok wordt gedirigeerd 3 pt
- De hond naar het verkeerde apporteerblok loopt, zonder stopcommando naar het goede apporteerblok wordt gedirigeerd 2 pt
- De hond de ligger eraf springt 2 pt
- Extra commando's worden gegeven 1-2 pt/commando  
(De aftrek voor een extra richtingscommando hangt af van de "druk" en de bereidwilligheid van de hond om het commando op te volgen)
- De hond anticipeert (handelt uit zichzelf) 2-4 pt
- De hond anticipeert (Bijv. stopt voor het commando) 2 pt
- De hond het apporteerblok 1 keer laat vallen, doch zelfstandig weer opneemt 3 pt
- De hond het apporteerblok 1 keer laat vallen en een extra commando moet worden gegeven 5 pt
- De hond het apporteerblok laat vallen naast/voor de deelnemer en deze het apporteerblok kan oppakken zonder zich te verplaatsen 5 pt
- De hond op het apporteerblok kauwt of bijt 3 pt
- De hond meermaals op het apporteerblok kauwt of bijt 5 pt

## RAAD VAN BEHEER – UITVOERINGSREGELS FCI-OBEDIENCE

- De deelnemer het apporteerblok aanneemt of afpakt van de hond, voordat de keurmeester hiervoor een aanwijzing heeft gegeven
- De hond scheef voor of naast de deelnemer gaat zitten
- De hond tegen de deelnemer botst
- Het apporteerblok valt, door onhandig aanpakken van de deelnemer, nadat het commando “los” is gegeven 3 pt
- Extra commando's worden gegeven
- De hond geen directe lijn richting pionnen volgt, te dicht bij de pionnen, niet symmetrisch of slingert 0,5-2 pt

### Er worden geen punten toegekend, indien

- De deelnemer zich verplaatst (stapt in welke richting dan ook)
- De deelnemer het commando voor de positie te vroeg geeft, de hond is nog bij de pionnen een 3e “rond” commando wordt gegeven
- De hond niet om de pion loopt
- De hond voorbij het apporteerblok loopt zonder te apporteren
- De hond springt op de weg naar de pion
- De hond terug langs de hoogtesprong loopt of springt over de verkeerde hoogtesprong
- De hond het verkeerde apporteerblok oppakt
- De hond zich afzet op de hoogtesprong
- De hond extreem op het apporteerblok kauwt of bijt
- De hond het apporteerblok 2 keer laat vallen
- De hond de hoogtesprong omwerpt
- De hond de richting wordt getoond (richten) bij het startpunt

### 3.9 OEFENING SORTEREN

Coëfficiënt 3

Commando's: (“Blijf”), “Zoek”, “los” (“voet/naast”)

#### **Uitvoering**

Op het startpunt van de oefening kondigt de steward aan “oefening start” en overhandigt een gemarkeerd houten voorwerp (10 cm x 2 cm x 2 cm) aan de deelnemer. De deelnemer houdt het gemarkeerde voorwerp ca. 5 seconden in zijn hand. De hond mag in dit stadium het voorwerp niet aanraken of eraan ruiken. De deelnemer krijgt de aanwijzing om het voorwerp af te geven en zich om te draaien. Een “volg” of “blijf” commando is toegestaan. De deelnemer bepaalt of hij de hond al dan niet laat kijken waar de voorwerpen worden uitgelegd. Het voorwerp van de deelnemer wordt, zonder dit aan te raken, samen met vijf tot zeven gelijkvormige voorwerpen op de grond/vloer uitgelegd op ca. 10 meter afstand van de combinatie. De vijf tot zeven overige voorwerpen worden bij het plaatsen wel aangeraakt.

De voorwerpen worden uitgelegd volgens hetzelfde patroon voor alle deelnemers met een onderlinge afstand van ca. 25 cm van elkaar. De positie van het voorwerp van de deelnemer moet variëren. Er zijn geen voorwaarden waar het voorwerp wordt neergelegd.

De deelnemer krijgt de opdracht om zich om te draaien en de hond het commando te geven om het gemarkeerde voorwerp te zoeken en te apporteren. De hond moet het voorwerp van de deelnemer vinden, apporteren en afgeven aan de deelnemer volgens de algemene aanwijzingen.

De hond krijgt ca. 30 seconden om te zoeken indien hij actief en gedreven aan het zoeken is. Voor iedere deelnemer zijn 6-8 nieuwe voorwerpen beschikbaar.



## RAAD VAN BEHEER – UITVOERINGSREGELS FCI-OBEDIENCE

### Toelichting

Met nadruk moet bij de beoordeling worden gelet op de “bereidwilligheid” en de snelheid. Het is toegestaan dat de hond het voorwerp eenmaal overpakt om een betere grip te krijgen. Hiervoor mogen geen punten worden afgetrokken. Het is geen fout indien de hond gedurende het ruiken de andere voorwerpen aanraakt.

### Puntenaftrek kan volgen, indien

- De hond op het voorwerp kauwt of bijt 3 pt
- De hond overmatig op het voorwerp kauwt of bijt 5 pt
- De hond het voorwerp 1 keer laat vallen, doch zelfstandig weer opneemt 3 pt
- De hond het voorwerp 1 keer laat vallen en een extra commando moet worden gegeven 5 pt
- De hond het voorwerp laat vallen naast/voor de deelnemer en deze het voorwerp kan oppakken zonder zich te verplaatsen 5 pt
- De deelnemer het voorwerp aanneemt of afpakt van de hond, voordat hiervoor een aanwijzing is gegeven
- De hond scheef voor of naast de deelnemer gaat zitten
- De hond tegen de deelnemer botst
- Het voorwerp valt, door onhandig aanpakken van de deelnemer, nadat het commando “los” is gegeven 3 pt
- De hond traag werkt

### Er worden geen punten toegekend, indien

- De deelnemer zich verplaatst (stapt in welke richting dan ook)
- De hond een verkeerd voorwerp oppakt
- De hond extreem op het voorwerp kauwt of bijt
- Er commando's worden gegeven als de hond bij de voorwerpen is
- De deelnemer het voorwerp door de hond laat aanraken of hieraan laat ruiken voordat het wordt afgegeven
- De hond het voorwerp 2 keer laat vallen

## RAAD VAN BEHEER – UITVOERINGSREGELS FCI-OBEDIENCE

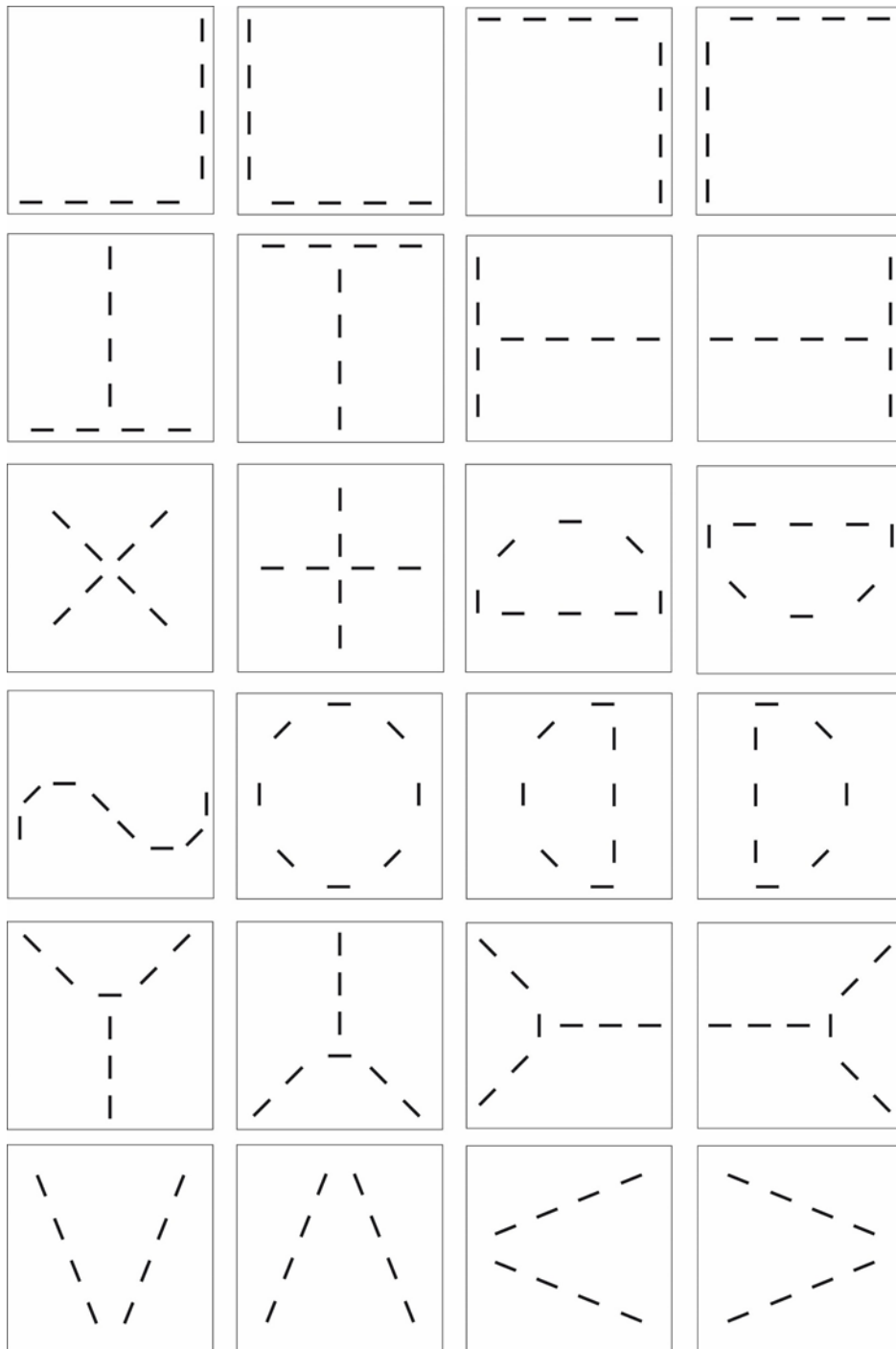

### 3.10 OEFENING POSITIES OP AFSTAND

Coëfficiënt 4

Commando's: "Af", "blijf", "zit", "sta", "af" (2X) en "zit"

Stemcommando's zijn verplicht, gelijktijdige hand(en)signalen zijn toegestaan.

De hond moet zes keer (sta/zit/af) van positie veranderen zonder zich te verplaatsen.

De hond wordt af gecommandeerd op een daartoe aangewezen plaats, gemarkeerd door een denkbeeldige lijn achter de hond. Op aanwijzing verlaat de deelnemer zijn hond en stelt zich ca. 15 meter voor de hond op.

De volgorde van de aan te nemen posities kan variëren, maar moet voor alle deelnemers gelijk zijn. Elke positie moet twee keer worden uitgevoerd, de laatste positie is "af".

## RAAD VAN BEHEER – UITVOERINGSREGELS FCI-OBEDIENCE

De steward toont de deelnemer gedurende 3 seconden een bord met “tekst of symbool” of een “elektronisch bord”, in welke volgorde de hond van positie moet wisselen. De steward mag, tijdens het tonen van de aanwijzingen, de hond niet zien en stelt zich minimaal 3-5 meter van de hond op. Door middel van (KORTE) hand-/armsignalen en/of stem (gelijktijdig) instrueert de deelnemer de hond welke positie hij moet innemen.

### **Toelichting**

Met nadruk moet bij de beoordeling worden gelet op hoeveel de hond beweegt, de snelheid waarmee de hond van positie wisselt, de Uitvoering: van de positie en hoe goed de positie gehouden wordt. Om een puntenwaardering te krijgen mag de hond zich in totaal niet meer dan één lichaamslengte van het startpunt (in alle richtingen) verplaatsen en moet de hond minimaal 5 keer van positie wisselen. Voor- en achterwaartse verplaatsingen worden bij elkaar opgeteld.

Het is mogelijk een puntenwaardering te krijgen ook al zijn 3-4 extra commando's gebruikt. Indien het tweede commando direct wordt opgevolgd, leidt tot een correcte positie en het totale beeld een uitmuntende oefening laat zien.

### **Puntenaftrek kan volgen, indien**

- De hond één positie mist 3 pt
- De hond gaat zitten voordat de deelnemer is teruggekeerd 2 pt
- Het eerste extra commando wordt gegeven 2 pt
- Volgende extra commando's 1 pt
- Er sprake is van overmatig stemgebruik
- Er overdreven of voortdurende hand-/armsignalen worden gebruik

### **Er worden geen punten toegekend, indien**

- De deelnemer zich verplaatst (stapt in welke richting dan ook)
- De hond zich meer dan één lichaamslengte verplaatst, ongeacht de richting waarin dit plaatsvindt
- De hond één positie overslaat en de volgende (verlangde) positie inneemt

**Waarin dit reglement niet voorziet beslist de keurmeester.**

# RAAD VAN BEHEER – UITVOERINGSREGELS FCI-OBEDIENCE

## Appendix 1 Hoogtesprong

- Oefening B10
- Oefening 1.7
- Oefening 2.9
- Oefening 3.8

De maximale hoogte voor klasse B is 30 cm, voor klasse 1 en 2 is 50 cm, voor klasse 3 is dit maximaal 60 cm.

### OPEN JUMP

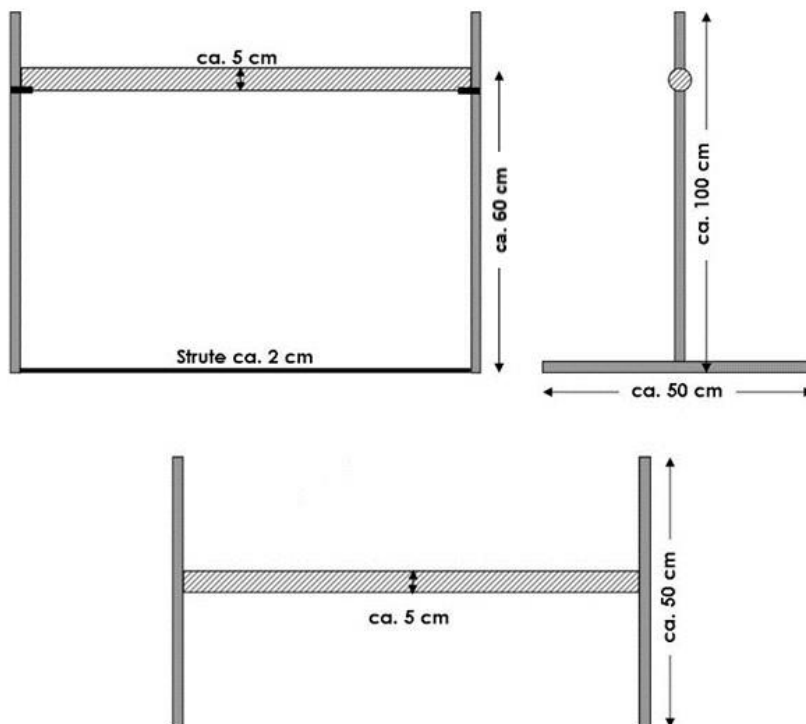

## RAAD VAN BEHEER – UITVOERINGSREGELS FCI-OBEDIENCE

### Appendix 2 Uitzetpatronen pionnen/ton;

- Oefening B.5
- Oefening 1.8
- Oefening 2.9
- Oefening 3.8

Dit zijn alleen voorbeelden. Het belangrijkste is dat de voorgeschreven positionering van de pionnen op de juiste wijze worden uitgezet. De te ronden groep van pionnen/ton moet 50 – 70 cm zijn. De hoogte is ca 40 – 50 cm.

De pionnen dienen van gelijke hoogte te zijn. Ze mogen allemaal dezelfde kleur hebben of verschillende kleuren. In geval van verschillende kleuren moet het kleurpatroon voor alle deelnemers binnen een klasse gelijk zijn.

De maximale breedte van de uit te zetten pionnen/ton is ca 50 – 70 cm.

De maximale hoogte is ca 40 – 50 cm.

De voet van de pionnen is ca 25 cm.

Bij deze maatvoering is het plaatsen van 3 pionnen max. 75 cm met een tussenruimte van maximaal 2 – 3 cm tussen de pionnen.

Wanneer er 2 pionnen gebruikt worden (4 in een vierkant) dan is de tussenruimte bij de pionnen 20 cm.

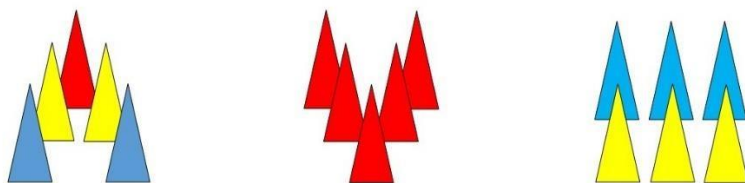

Patterns for the group of cones

The area of the cones should cover 0,4 – 0,5 m<sup>2</sup>,  
the height of the cone approximately 40 - 50 cm

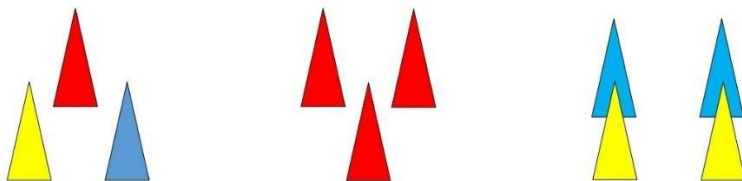

Alternatively barrel

Diameter of approximately 70 - 80 cm

